

**KASA REJESTRUJĄCA
ACLAS Kos
INSTRUKCJA OBSŁUGI
I PROGRAMOWANIA**



Producent: Xiamen Pinnacle Electrical Ltd.

Wyłączny Dystrybutor marki ACLAS: ACLAS Polska Sp. z o.o.

acelas@acelas-polska.pl

www.acelas-polska.pl

WAŻNE WSKAZÓWKI

- ✓ Kasę należy umieścić w miejscu gwarantującym jej stabilność przy otwieraniu szuflady kasowej.
- ✓ Należy doprowadzić zasilanie sieciowe w pobliże kasy, aby umożliwić łatwe podłączenie zewnętrznego zasilacza kasy.
- ✓ W celu całkowitego odłączenia od sieci zasilającej należy wyciągnąć wtyczkę zasilacza z gniazdka sieciowego.
- ✓ Należy zachować ostrożność przy wymianie papieru, aby uniknąć skaleczenia o ostrze obcinacza papieru.
- ✓ Kasę należy zainstalować w miejscu nienarażonym na nagrzewanie, nagłe zmiany temperatury, wysoką wilgotność lub zalanie wodą.
- ✓ Zasilacz kasy należy podłączyć do gniazdka sieciowego, które nie jest wykorzystywane przez inne urządzenia pobierające energię z tego samego obwodu w taki sposób, który może spowodować złe funkcjonowanie kasy (lady chłodnicze, agregaty chłodnicze, silniki i inne o dużym chwilowym poborze mocy).
- ✓ Kasę należy czyścić suchą, miękką szmatką. Nigdy nie należy stosować płynów takich jak benzyna lub rozcieńczalnik. Chemikalia takie mogą odbarwić lub uszkodzić obudowę.
- ✓ Jeśli kasa ulegnie awarii, należy zwrócić się do serwisu firmy, która sprzedała kasę (autoryzowany serwisant wpisany do Książki kasy). **Zgodnie z przepisami, kasy rejestrującej nie można naprawiać samodzielnie.**
- ✓ Użytkowanie kas rejestrujących oraz zasady przechowywania danych/wydruków kas regulują stosowne przepisy.

SPIS TREŚCI

1	OPIS KASY.....	6
1.1	Podstawowe dane techniczne kasy	6
1.2	Najważniejsze cechy kasy	7
1.3	Wymiary	7
1.4	Wyłącznik zasilania i interfejsy	7
1.5	Wyposażenie	8
2	PODSTAWOWA OBSŁUGA KASY	9
2.1	Włączanie kasy	9
2.2	Zakładanie papieru.....	9
2.3	Akumulator	10
2.4	Klawiatura.....	12
2.4.1	Układ klawiatury	12
2.4.2	Podstawowe funkcje klawiszy	12
2.4.3	Wprowadzanie znaków z klawiatury	15
2.5	Kod aktywacji.....	16
2.6	Logowanie kasjera	16
2.7	Menu systemowe	18
2.7.1	Adresowanie funkcji i sposób poruszania się po menu	19
3	USTAWIENIA W TRYBIE KONFIGURACJA.....	20
3.1	0301 CZAS	20
3.2	0302 DATA	21
3.3	0303TOWARY.....	21
3.3.1	030301 TOWARY	21
3.3.2	030302 RAPORT PLU	24
3.3.3	030303 MAGAZYN	24
3.3.4	030304 KASUJ PLU	25
3.3.5	030305 KODY KRESKOWE	25
3.4	0304 GRUPY	26
3.5	0305 OPAKOWANIA.....	26
3.6	0306 STAWKI PTU	27
3.7	0307 TYP WAGI.....	28
3.8	0308 RABAT I NARZUT	28
3.8.1	030801 RABAT%	28
3.8.2	030802 NARZUT%	28
3.9	0309 KONTRAST LCD	28
3.10	0310 JAKOŚĆ DRUKU	29
3.11	0311 KASJERZY.....	29
3.11.1	031101 EDYTUJ KASJERA	29
3.11.2	031102 DRUKUJ DANE KASJERÓW	30
3.11.3	031103 USUŃ KASJERA	30

3.12	0312 KATEGORIE KASJERÓW	30
3.12.1	031201 KATEGORIE	30
3.12.2	031202 LISTA DOSTĘPU	31
3.12.3	031203 KASUJ KATEGORIE	33
3.12.4	031204 KOPIUJ KATEGORIE	33
3.12.5	031205 FABRYCZNE KATEGORIE	34
3.13	0313 NAGŁÓWEK	34
3.14	0314 DEFINICJA PARAMETRÓW SYSTEMU	34
3.15	0315 ZMIANA WALUTY EWIDENCYJNEJ.....	36
3.16	0316 WALUTY.....	37
3.16.1	031601 WALUTA 1	37
3.16.2	031602 PRZEL. WALUTY 1	37
3.16.3	031603 WALUTA 2	38
3.16.4	031604 PRZEL. WALUTY 2	38
3.17	0317 KLAWISZE SKRÓTU	38
3.17.1	031701 PLU	39
3.17.2	031702 RAPORT	39
3.17.3	031703 INNE	39
3.18	0318 TRYB PARKINGOWO-USŁUGOWY	40
3.18.1	031801 KWIT CZASOWY	41
3.18.2	031802 DRUKUJ KWIT	41
3.18.3	031803 DOPUSZCZONY PARAGON ODRĘCZNY	42
3.18.4	031804 WYBIERZ NAZWĘ KWITU	42
3.18.5	031805 ZNACZNIK 1	42
3.18.6	031706 ZNACZNIK 2	43
3.18.7	031807 PRZESZUKANIE PO ZNACZNIKU 1 LUB 2	44
3.18.8	031808 DODATKOWE INFO NA KWICIE	44
3.18.9	031809 CENNIK DRUKOWANY	44
3.18.10	031810 AUTOMATYCZNY NUMER KWITU	45
3.18.11	031811 CENNIK ROZSZERZONY	45
3.18.12	031812 CENNIK	45
3.19	0319 RAPORT UŻYTKOWNIKA	52
3.20	0320 PŁATN.1/PŁATN.2	53
3.21	0321 NUMER KASY	53
3.22	0322 DIAGNOSTYKA	53
3.23	0323 DRUKUJ PARAMETRY SYSTEMU	54
4	OBSŁUGA SPRZEDAŻY	54
4.1	Wyświetlenie godziny i daty	54
4.2	Sprzedaż PLU i obsługa opakowań zwrotnych.....	54
4.3	Rabat procentowy	59
4.4	Narzut procentowy.....	61
4.5	Rabat kwotowy	63
4.6	Narzut kwotowy.....	64
4.7	Storno pozycji.....	65

4.8	Anulacja paragonu	66
4.9	Wpłata.....	67
4.10	Wypłata	67
4.11	Reszta.....	67
4.12	Transakcja opłacona różnymi formami płatności	68
4.13	Płatność w walucie obcej.....	69
4.14	Funkcja KALKULATOR.....	69
5	OBSŁUGA TRYBU PARKINGOWO-USŁUGOWEGO	70
5.1	0501 Wystawienie kwitu.....	70
5.2	0502 Kopia kwitu	70
5.3	0503 Naliczenie opłaty	70
5.4	Wystawienie paragonu do kwitu.....	71
5.5	Wystawienie paragonu odręcznego.....	72
6	RAPORTY.....	73
6.1	01 RAPORTY CZYTAJĄCE.....	73
6.1.1	0101 RAPORT DOBOWY X	73
6.1.2	0102 RAPORT PLU/MAGAZYNOWY	74
6.1.3	0103 RAPORT PLU WG. PTU	74
6.1.4	0104 RAPORT STATYSTYCZNY TOWARÓW	74
6.1.5	0105 RAPORT WG. GRUP TOWAROWYCH	74
6.1.6	0106 RAPORT KASOWY	75
6.1.7	0107 RAPORT KASJERÓW	75
6.1.8	0108 RAPORT SPRZEDAŻY	75
6.1.9	0109 RAPORT OPAKOWAŃ	75
6.1.10	0110 RAPORT KWITÓW	76
6.1.11	0111 GODZINOWY OBECNY	76
6.1.12	0112 GODZINOWY OSTATNI	76
6.1.13	0113 RAPORT UŻYTKOWNIKA	76
6.1.14	0114 RAPORT STANU MODUŁU FISKALNEGO	76
6.1.15	0115 WYŚWIETLANIE SPRZEDAŻY	77
6.1.16	0116 RAPORT OPISÓW STAŁYCH	77
6.2	02 RAPORTY FISKALNE I ZERUJĄCE.....	78
6.2.1	0201 RAPORT FISKALNY DOBOWY	78
6.2.2	0202 RAPORT PLU/MAGAZYNOWY	79
6.2.3	0203 RAPORT OKRESOWY	79
6.2.4	0204 RAPORT MIESIĘCZNY	80
6.2.5	0205 RAPORT WG. GRUP TOWAROWYCH	80
6.2.6	0206 RAPORT KASJERÓW	80
6.2.7	0207 RAPORT OPAKOWAŃ	81
7	INFORMACJE O BŁĘDACH	82
8	ZAŁĄCZNIK	88

1 OPIS KASY

1.1 Podstawowe dane techniczne kasy

Baza towarowa	3000 PLU
Kasjerzy	8
Grupy towarowe	99
Wyświetlacz operatora	2 wiersze po 18 znaków (z polskimi czcionkami)
Wyświetlacz klienta	14 znakowy
Drukarka	termiczna - prędkość drukowania 150mm/s
Szerokość papieru	2 rolki o szerokości 28mm każda, maksymalna długość rolki 25m
Raporty	FISKALNE <ul style="list-style-type: none">Fiskalny dobowyOkresowy (szczegółowy i skrócony)Miesięczny (szczegółowy i skrócony)Rozliczeniowy NIEFISKALNE wykonywane, jako czytające i zerujące <ul style="list-style-type: none">Dobowy niefiskalny (tylko czytający)PLU (towarów) ze stanem magazynowymPLU (towarów) ze stawkami VATStatystycznyGrup towarowychKasowyKasjerówSprzedażyOpakowań zwrotnychNieopłaconych kwitówGodzinowy obecnyGodzinowy ostatniStanu modułu fiskalnegoWyświetlenie sprzedaży wybranych towarówOpisów stałychZestaw raportów użytkownika
Opcja	niebieskie lub zielone podświetlenie wyświetlaczy: operatora i klienta

1.2 Najważniejsze cechy kasy

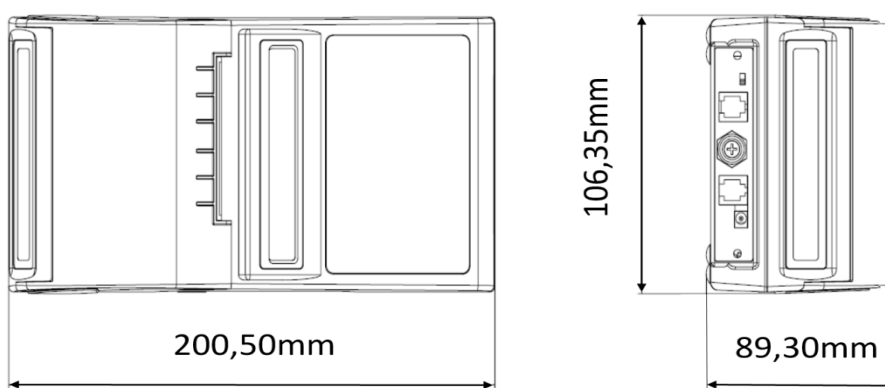

- 1) Niewielka i lekka, a przy tym wysoce funkcjonalna.
- 2) Nowoczesna, mobilna kasa rejestrująca **ACLAS Kos** doskonale nadaje się dla małych stacjonarnych placówek handlu detalicznego, na stoiska targowo-bazarowe, dla placówek usługowych i do sprzedaży mobilnej.
- 3) Zakres funkcji, parametrów i możliwości konfiguracyjnych został zaprojektowany zgodnie z jej przeznaczeniem.
- 4) Zgodna ze specyfikacją IEC 70-1, w klasie ochrony IP X1.

1.3 Wymiary

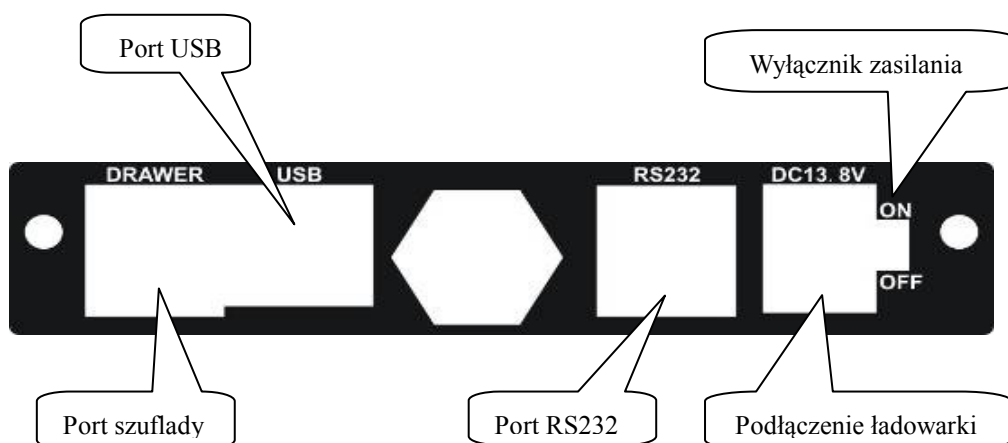

1.4 Wyłącznik zasilania i interfejsy

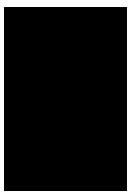

Złącze szuflady (DRAWER)	Złącze PC/wagi/czytnika kodów kreskowych (RS232)	Złącze zasilania (DC 13.8V)
 <ul style="list-style-type: none"> 1 – (+) 2 – niepodłączone 3 – (-) 4 – niepodłączone 	 <ul style="list-style-type: none"> 1 – +5V 2 – GND 3 – RxD 4 – TxD 	 13,8V 2,5A prąd stały

1.5 Wyposażenie

1. Zasilacz



2. Dysk CD z oprogramowaniem komputerowym do obsługi kasy



3. Kabel komunikacyjny USB (drukarkowy) do transmisji danych pomiędzy kasą ACLAS Kos a komputerem.



UWAGA:

W przypadku wykorzystywania do transmisji portu RS232 kasy zalecane jest korzystanie z portu RS232 wbudowanego bezpośrednio w komputerze. Stosowanie niektórych konwerterów RS232/USB może powodować błędy przy odczycie danych.

4. Instrukcja obsługi i programowania
5. Książka kasy rejestrującej



2 PODSTAWOWA OBSŁUGA KASY

2.1 Włączanie kasy

- 1) Kasa **ACLAS Kos** umożliwia wyłączenie na dwa sposoby. Pierwszy sposób to wyłączenie „twarde” tj. przełączenie wyłącznika zasilania do pozycji “OFF” [wyłączone]. W tym rodzaju wyłączenia odłączone jest zasilanie z akumulatora (i sieci energetycznej ładującej akumulator), a zasilanie rezerwowe z płyty głównej zasila jedynie pamięć RAM, w której przechowywane są dane o sprzedaży i bazy towarowe. Zapobiega to utracie przechowywanych danych. Drugi sposób

to wyłączenie „miękkie” tj. poprzez dłuższe naciśnięcie klawisza



lub w



głównym wybranej pozycji

i naciśnięcie klawisza



Zużycie energii przy tym sposobie wyłączenia jest prawie zerowe. **Przy codziennym użyciu kasy sugerujemy stosować wyłączenie „miękkie”.**

- 2) Kasa **ACLAS Kos** jest urządzeniem energooszczędnym. Po wyłączeniu „miękkim”, kasa wchodzi w tryb głębokiego uśpienia a zużycie energii jest zbliżone do zera. Również przy pracy na akumulatorze, kasa wchodzi w tryb uśpienia po 2 minutach bezczynności. Naciśnięcie dowolnego klawisza budzi urządzenie. Przełącznik ON/OFF na tylnej ścianie jest używany przy długotrwałym przechowywaniu lub nie używaniu kasy przez dłuższy czas. W trakcie codziennego użytkowania operator powinien używać „miękkiego” wyłączenia a nie przełącznika ON/OFF. W przypadku używania przełącznika ON/OFF proszę upewnić się, że przełącznik był wyłączony (OFF) przez minimum 4 minuty przed ponownym włączeniem (ON).

UWAGA

W przypadku wystąpienia błędu kasa wyda dźwiękowy sygnał ostrzeżenia i wyświetli numer oraz nazwę błędu. Sygnały ostrzeżeń o błędach powtarzają się 3 razy. Aby przerwać sygnał

ostrzeżenia należy nacisnąć klawisz



2.2 Zakładanie papieru

Przed użyciem kasy rejestrującej, należy zamontować obie rolki papieru: paragonową i kontrolną, a następnie upewnić się, że papier będzie prowadzony poprawnie. W tym celu należy:

1. Otworzyć pokrywę zasobnika rolek. Usunąć wszelkie resztki papieru, ciała obce i kurz z pokrywy.
2. Otworzyć wspornik-zatrząsk blokujący taśmy papierowe przy głowicy drukującej.
3. Umieścić rolkę paragonów i rolkę kopii we właściwych miejscach w zasobniku rolek. Odgiąć końcówki taśm z rolek i upewnić się, że kilka centymetrów taśm wyjdzie z otworu drukarki po zamknięciu pokrywy zasobnika.
4. Zamknąć wspornik-zatrząsk blokujący taśmy papierowe przy głowicy drukującej. Upewnić się, że wspornik-zatrząsk jest zakliknięty.
5. Wsunąć końcówkę taśmy kopii (ok. 3 cm) w szczelinę znajdującą się na zwijaczu kopii.
6. Zwinąć kilka centymetrów taśmy kopii używając klawisza



7. Zamknąć pokrywę zasobnika rolek wysuwając na zewnątrz końcówkę rolki paragonów.

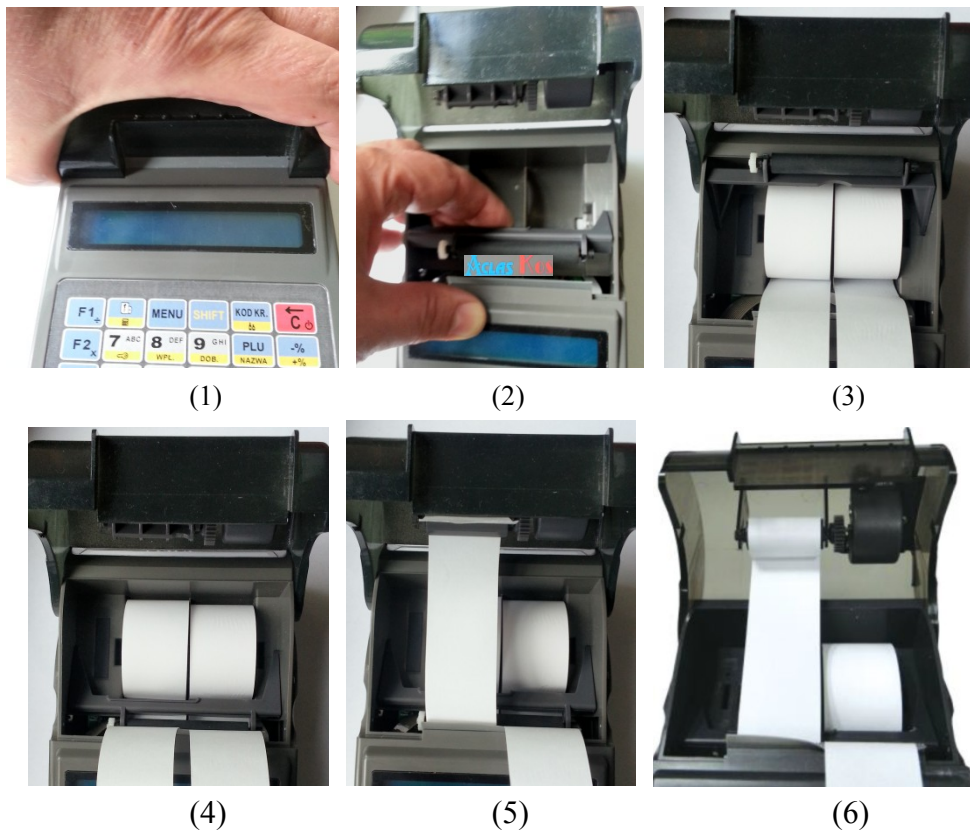

UWAGI: Średnica rolek nie może być większa niż 43mm!

Stosować rolki z oznaczeniem kończącej się taśmy, aby umożliwić wymianę we właściwym czasie.

2.3 Akumulator

W kasie **ACLAS Kos** jest użyty akumulator litowo-polimerowy o dużej pojemności. Nowy akumulator może być użytkowany przez kilka lat.

1. Kasa **ACLAS Kos** posiada dwie klasy ostrzeżeń przed niskim napięciem akumulatora. Pierwsza klasa ostrzeżenia występuje, kiedy napięcie baterii jest niższe niż 7,2V wyświetlając komunikat „Słaba bateria”. W tym czasie, kasa emituje również sygnały dźwiękowe co 5 sekund, jeżeli jest bezczynna. Druga klasa ostrzeżenia występuje, kiedy napięcie akumulatora spadnie poniżej 6,8V, wyświetlany jest również komunikat „Słaba bateria” a klawiatura kasy jest zablokowana. **Potrzebne jest wówczas natychmiastowe ładowanie akumulatora z sieci zasilającej.** W przypadku nie doładowania, żywotność akumulatora skraca się, a dane przechowywane w pamięci RAM mogą zostać utracone. Jeżeli napięcie akumulatora spadnie poniżej 6,6V – kasa wyłączy się automatycznie.
2. Akumulator rozładuje się stopniowo samoczynnie, nawet, jeśli kasa nie będzie używana. Dlatego kasę należy ładować minimum dwa razy w roku, gdy nie jest używana. Czas ładowania wynosi 6 godzin.
3. Przy pierwszym użyciu lub po dłuższej przerwie, akumulator kasy należy naładować do pełna (6 godzin).
4. Kasy nie należy włączać natychmiast po wniesieniu z miejsca o niskiej temperaturze do ciepłego

pomieszczenia, lecz dopiero wówczas, gdy kasa nagrzej się do temperatury pomieszczenia.

5. Żywotność kasy zmniejszy się, jeśli urządzenie będzie działało w zapyłonym lub bardzo wilgotnym otoczeniu przez dłuższy czas
6. Jeśli czas używania kasy po naładowaniu wyraźnie skraca się (przy pracy tylko na akumulatorze), akumulator należy wymienić na nowy..

UWAGA

- **RYZIKO EKSPLOZJI, JEŚLI AKUMULATOR ZOSTANIE WYMIENIONY NA INNY, NIEWŁAŚCIWEGO TYPU.**
- **ZUŻYTE AKUMULATORY NALEŻY UTYLIZOWAĆ W PUNKTACH DO TEGO PRZEZNACZONYCH.**

Wymiana akumulatora:

- Akumulator wymieniać tylko po wyłączeniu kasy (przełącznik w pozycji „OFF” - wyłączona).
- Chociaż dane w kasie mogą być przechowywane przez długi okres po wyjęciu akumulatora, zaleca się jednak jak najszybszą wymianę akumulatora na nowy, aby zapobiec utracie przechowywanych danych.
- Dostęp do akumulatora można uzyskać po ściągnięciu dolnej klapy zabezpieczającej

**UWAGA:**







Akumulator rozładuje się stopniowo samoczynnie, nawet, jeśli kasa nie będzie używana. Dlatego kasę należy ładować minimum dwa razy w roku, gdy nie jest używana. Czas ładowania wynosi 6 godzin.

2.4 Klawiatura

2.4.1 Układ klawiatury





2.4.2 Podstawowe funkcje klawiszy

	[WYSUW]	Używany do wysuwu papieru w drukarce o jedną lub więcej linii (przy dłuższym naciśnięciu klawisza)
	[]	Z użyciem klawisza [SHIFT] włącza lub wyłącza funkcje kalkulatora
	[-%]	Rabat procentowy
	[+%]	Z użyciem klawisza [SHIFT] narzut procentowy
	[SHIFT]	Klawisz [SHIFT] włącza funkcje opisane na żółtym tle, u dołu klawiszy
	[ILOŚĆ]	Wprowadzanie mnożnika ilości do wybranego towaru, usługi, opakowania
	[]	Doważanie
	[STORNO] [↑]	STORNO pozycji Przesuw pozycji w MENU „w górę”
	[ANUL.]	Z użyciem klawisza [SHIFT] anulacja paragonu
	[KOD KR.]	Kod kreskowy towaru (PLU)
	[]	Z użyciem klawisza [SHIFT] wejście w Tryb opakowań zwrotnych

	[C]	Wyjście z wykonywanej operacji, wyjście na wyższy poziom w MENU
	[←]	Usuwanie ostatnio wprowadzonego znaku
		„Miękkie” włączanie i wyłączanie kasy
	[0] ... [9]	Klawisze numeryczne
	[0] [-, +/]	Klawisz cyfry [0] Klawisz znaków [-], [,], [+], [/]
	[OPAK.]	Z użyciem klawisza [SHIFT] wydruk zerującego raportu opakowań zwrotnych
	[1] [STU]	Klawisz cyfry [1] Klawisz znaków [S], [T], [U], [Ś]
	[KASJ.]	Z użyciem klawisza [SHIFT] wydruk zerującego raportu kasjera
	[2] [VWX]	Klawisz cyfry [2] Klawisz znaków [V], [W], [X]
	[SP.PLU]	Z użyciem klawisza [SHIFT] wydruk zerującego raportu sprzedaży towarów (PLU)
	[3] [YZ]	Klawisz cyfry [3] Klawisz znaków [S], [T], [Ź], [Ż]
	[SP.GRUP]	Z użyciem klawisza [SHIFT] wydruk zerującego raportu sprzedaży grup towarów
	[4] [JKL]	Klawisz cyfry [4] Klawisz znaków [J], [K], [L], [Ł]
		Z użyciem klawisza [SHIFT] wylogowanie kasjera
	[5] [MNO]	Klawisz cyfry [5] Klawisz znaków [M], [N], [O], [Ó], [Ń]
	[WYPL.]	Z użyciem klawisza [SHIFT] wydruk potwierdzenia wypłaty
	[6] [PQR]	Klawisz cyfry [6] Klawisz znaków [P], [Q], [R]
	[MIES.]	Z użyciem klawisza [SHIFT] wydruk zerującego raportu fiskalnego miesięcznego
	[7] [ABC]	Klawisz cyfry [7] Klawisz znaków [A], [B], [C], [A], [Ć]
		Z użyciem klawisza [SHIFT] zalogowanie kasjera
	[8] [DEF]	Klawisz cyfry [8] Klawisz znaków [D], [E], [F], [E]
	[WPL.]	Z użyciem klawisza [SHIFT] wydruk potwierdzenia wpłaty

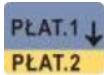
	[9] [GHI]	Klawisz cyfry [9] Klawisz znaków [G], [H], [I]
	[00] [—]	Klawisz podwójnego zera Klawisz znaku [SPACJA]
	[ΣRAP.]	Z użyciem klawisza [SHIFT] wydruk zestawu raportów użytkownika
	[.]	Separator dziesiętny (przecinek)
		Ważenie
	[F1] [÷] [F6]	Klawisz szybkiego dostępu [F1], do zdefiniowania Dzielenie [÷] w trybie KALKULATORA Z użyciem klawisza [SHIFT] klawisz szybkiego dostępu [F6], do zdefiniowania
	[F2] [x] [F7]	Klawisz szybkiego dostępu [F2], do zdefiniowania Mnożenie [x] w trybie KALKULATORA Z użyciem klawisza [SHIFT] klawisz szybkiego dostępu [F7], do zdefiniowania
	[F3] [-] [F8]	Klawisz szybkiego dostępu [F3], do zdefiniowania Odejmowanie [-] w trybie KALKULATORA Z użyciem klawisza [SHIFT] klawisz szybkiego dostępu [F8], do zdefiniowania
	[F4] [+] [F9]	Klawisz szybkiego dostępu [F4], do zdefiniowania Dodawanie [+] w trybie KALKULATORA Z użyciem klawisza [SHIFT] klawisz szybkiego dostępu [F9], do zdefiniowania
	[F5] [=] [F10]	Klawisz szybkiego dostępu [F5], do zdefiniowania, Wynik [=] w trybie KALKULATORA Z użyciem klawisza [SHIFT] klawisz szybkiego dostępu [F10], do zdefiniowania
	[PLU]	Klawisz wyboru towaru po numerze PLU
	[NAZWA]	Z użyciem klawisza [SHIFT] wprowadzanie nazwy towaru (PLU) z klawiatury
	[CENA]	Klawisz umożliwiający wprowadzenie ceny z klawiatury
		Z użyciem klawisza [SHIFT] wyświetlanie czasu i daty na wyświetlaczu klienta oraz dodatkowo wersji programu i napięcia akumulatora - na wyświetlaczu operatora
	[RAZEM]	Wyświetlenie łącznej sumy do zapłaty (podsuma)
	[MENU]	Klawisz służący nawigacji po funkcjach kasy

	[PŁAT.1] [PŁAT.2] [↓]	Zapłata kartą kredytową (ustawienie fabryczne, można zmienić) Z użyciem klawisza [SHIFT] zapłata czekiem (ustawienie fabryczne, można zmienić) Przesuw pozycji w MENU „w dół”
	[GOTÓWKA]	Zapłata gotówką
	[ENTER]	Klawisz potwierdzenia wykorzystywany w MENU kasy oraz w trakcie wielu operacji kasowych

2.4.3 Wprowadzanie znaków z klawiatury

Przy wpisywaniu kodu numeru unikatowego, nazwy PLU, nazwy grupy towarowej, nazwy waluty, nazwy płatności, wiadomości w nagłówku i stopce konieczne jest wpisywanie znaków z klawiatury. Wszystkie znaki wpisywane są w jednaki sposób (jak na klawiaturze telefonu komórkowego):

Każdy klawisz liczbowy połączony jest z literami alfabetu angielskiego. Pierwszym znakiem jest cyfra

np. na klawiszu  „9” jest pierwszym znakiem „G” jest drugim znakiem, „H” trzecim, a „I” ostatnim. Poprzez jednokrotne wciśnięcie klawisza wprowadzamy cyfrę „9”. Dla wpisania pierwszej litery w ciągu wyświetlanych znaków („G”), należy nacisnąć klawisz dwa razy, dla wpisania drugiej litery („H”) należy nacisnąć klawisz trzykrotnie, itd.

Np.: dla wpisania „ACLAS7”, należy nacisnąć kolejno:

 dwa razy

 cztery razy

 cztery razy

 dwa razy

 dwa razy

 jeden raz.

UWAGI:

1. Aby uzyskać znak podwójnej szerokości i pogrubiony należy przed wyborem znaku nacisnąć

klawisz , następnie wprowadzić znak, który chcemy powiększyć.

2. Aby zmienić fabryczne ustawienie wydruku dużych liter należy przed wyborem znaku nacisnąć

klawisz , aby zmienić opcję na wydruk małych liter.

3. Aby usunąć jedną literę po drugiej należy naciskać klawisz , działa jak klawisz „backspace” na klawiaturze komputera.

2.5 Kod aktywacji

Jest to funkcja umożliwiająca blokadę kasy po upływie określonego czasu (od 1 do 75 dni) np. w celu wyegzekwowania płatności za sprzedaną kasę lub wykonaną usługę. Funkcja standardowo jest wyłączona. Może zostać uruchomiona lub wyłączona w dowolnym momencie przez serwisanta. Po uruchomieniu funkcji kasa po włączeniu wyświetla informację o czasie, jaki pozostał do blokady kasy

Wyłączenie tej funkcji następuje po wprowadzeniu odpowiedniego kodu aktywacji, który jest wprowadzany przez serwisanta w momencie aktywacji funkcji. Może być to zrobione w dowolnym momencie w głównym menu kasy 09 KOD AKTYWACJI.

Jeśli zbliża się koniec okresu działania kasy, należy skontaktować się z serwisantem obsługującym kasę. Jeśli kod nie został wprowadzony w odpowiednim czasie i kasa została zablokowana można ją uruchomić wprowadzając kod aktywacji. Po wyświetleniu komunikatu należy wprowadzić 8-cyfrowy kod

podany przez serwisanta: a następnie zatwierdzić klawiszem

Po prawidłowym podaniu kodu będzie można kontynuować pracę.

2.6 Logowanie kasjera

Kasa **ACLAS Kos** nie może wykonywać operacji sprzedaży bez zalogowania się kasjera. Dla zagwarantowania poprawności raportów sprzedaży poszczególnych kasjerów, każdy kasjer posiada swoje indywidualne hasło do logowania.

Kasa **ACLAS Kos** obsługuje 8 kasjerów, odpowiadające im kody: 1 do 8. Każdy kod (kasjer) może posiadać różny poziom dostępu do funkcji kasy. Fabrycznie zaprogramowane hasła kasjerów to „000”

UWAGA:

Do chwili zalogowania się kasjera każda operacja sprzedaży spowoduje wyświetlenie błędu. Przy pojawieniu się błędu kasa wyemituje trzykrotny sygnał dźwiękowy oraz wyświetli szczegółową informację o błędzie, wraz z jego numerem.

Metody logowania kasjera

Gdy żaden kasjer nie jest zalogowany lub należy szybko zmienić kasjera można zalogować kasjera na dwa sposoby:

1. Wykorzystując klawisz  i klawisz logowania .

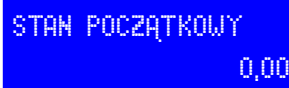

- Wyświetli się:  należy podać numer od 1 do 8

- Nacisnąć klawisz  - wyświetli się: 

(ilość gotówki w szufladzie kasowej), należy potwierdzić sugerowaną kwotę klawiszem









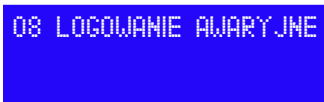

lub wprowadzić właściwą kwotę i potwierdzić klawiszem

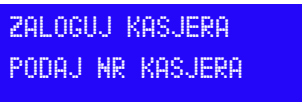

- Wyświetli się: , należy wpisać właściwe 3 cyfrowe hasło lub hasło fabryczne – 3 zera.
- Nacisnąć klawisz , kasjer o podanym numerze i haśle został zalogowany **a poprzednio zalogowany kasjer – wylogowany automatycznie.**







2. Poprzez logowanie awaryjne

Gdy zostały zapomniane hasła logowania, wówczas konieczna jest ingerencja serwisanta obsługującego daną kasę.

- Nacisnąć klawisz , wyświetli się: .
- Nacisnąć klawisz , wydrukuje się kwit niezbędny do uzyskania **hasła zastępczego.**
- Wyświetli się: , należy podać numer od 1 do 8, sugerowane zalogowanie KIEROWNIKA=3, aby zdefiniować system uprawnień dla kasjerów.
- Nacisnąć klawisz .
- Wyświetli się:  (ilość gotówki w szufladzie kasowej), należy potwierdzić sugerowaną kwotę klawiszem  lub wprowadzić właściwą kwotę i potwierdzić klawiszem .
- Nacisnąć klawisz .
- Wyświetli się , należy wpisać właściwe **hasło zastępcze** podane przez serwisanta i zatwierdzić klawiszem , kasjer o podanym numerze i haśle zostanie zalogowany **a poprzednio zalogowany kasjer – wylogowany automatycznie**

2.7 Menu systemowe

MENU główne kasy **ACLAS Kos** posiada 10 funkcji. Umożliwiają one autoryzację użytkownika urządzenia oraz dostęp do poszczególnych trybów pracy kasy. Użytkownik wywołuje je naciskając

klawisze   lub   i zatwierdzając wybór klawiszem   lub wykorzystując skróty

adresowe (po wejściu do MENU klawiszem ). Funkcje realizowane w poszczególnych trybach opisano w odpowiednich rozdziałach.

TRYB SPRZEDAŻY: używany do rejestracji sprzedaży i innych operacji kasowych za wyjątkiem operacji w trybie parkingowo-usługowych. Będąc w trybie parkingowo-usługowym można przejść do niego wybierając w MENU pozycję 06 TRYB SPRZEDAŻY?

- | | |
|----------------------------------|--|
| 01 RAPORTY CZYTAJĄCE | drukowanie lub podgląd informacji o sprzedaży, module fiskalnym i opisów stałych bez kasowania danych lub liczników. |
| 02 FISKALNE I ZERUJĄCE | drukowanie raportów fiskalnych dobowego i okresowych oraz zerujących raportów nefiskalnych kasujące poszczególne liczniki |
| 03 KONFIGURACJA | definiowanie baz danych (towarów, kasjerów, opakowań) i parametrów kasy. |
| 04 FUNKCJE SERWISOWE | serwisowe ustawiania systemu, obsługiwany przez serwisanta. |
| 05 PARKING-USŁUGI | Tryb obsługi parkingowej służy do drukowania kwitu parkingowego lub innego potwierdzającego rozpoczęcie usługi oraz możliwość automatycznego obliczenia należności za parkowanie lub inną usługę rozliczaną czasowo. |
| 06 TRYB SPRZEDAŻY | służy do przełączenia w trybie parkingowo-usługowym. |
| 07 WYLOGUJ | wylogowuje kasjera. |
| 08 LOGOWANIE AWARYJNE | awaryjne logowanie kasjera – wymaga kontaktu z serwisem |
| 09 WPROWADŹ KOD AKTYWACJI | wprowadzenie kodu aktywacji kasy – wymaga kontaktu z serwisem |
| 10 WYŁĄCZ KASĘ | „miękkie” wyłączenie kasy. |

UWAGI:

- Niektóre funkcje wymagają wcześniejszego wykonania Raportu Fiskalnego Dobowego lub zerującego PLU/Magazynowego. Szczegóły opisano w Rozdziale 3 i 6.
- Funkcje nie dostępne przy danym ustawieniu lub trybie są ukrywane i niewidoczne w MENU. Aby uzyskać do nich dostęp należy zmienić tryb lub konfigurację kasy.

2.7.1 Adresowanie funkcji i sposób poruszania się po menu

W kasie ACLAS Kos poszczególne funkcje w menu mają własne adresy. Funkcję można wywołać wciskając klawisz **MENU** a następnie wpisać adres funkcji. Można również poruszać się (nawigować) po menu za pomocą strzałek **STORNO↑** / **ANUL.** i **PŁAT.1↓** / **PŁAT.2** a następnie zatwierdzić klawiszem **GOTÓWKA** / **ENTER**.

Np.: Dla zmiany dostępnych dla kasjera funkcji można wykonać to na 2 sposoby:

- **Poprzez klawisz **MENU** i adres**

Wciskamy kolejno **MENU** a następnie **0** **OPAK.**, **3** **SP.GRUP**, **1** **KASJ.**, **1** **KASJ.**, **0** **OPAK.**, **2** **SP.PLU**

02 DRUKUJ DANE KASJ.

pojawia się komunikat i automatycznie drukowane są dane kasjerów.

UWAGA! W Instrukcji obsługi i programowania kasy ACLAS Kos do opisu funkcji stosowane są skróty adresowe, aby użytkownik mógł łatwo zaadresować żadaną funkcję

- **Poprzez nawigację z wykorzystaniem strzałek **STORNO↑** / **ANUL.** i **PŁAT.1↓** / **PŁAT.2** oraz klawisza **GOTÓWKA** / **ENTER**.**

Klawisz strzałki **PŁAT.1↓** / **PŁAT.2** do pozycji **03 KONFIGURACJA**, klawisz **GOTÓWKA** / **ENTER**.

Klawisz strzałki **PŁAT.1↓** / **PŁAT.2** do pozycji **11 KATEGORIE KASJERÓW**, klawisz **GOTÓWKA** / **ENTER**.

Klawisz strzałki **PŁAT.1↓** / **PŁAT.2** do pozycji **02 DRUKUJ DANE KASJ.**, klawisz **GOTÓWKA** / **ENTER** i

drukowane są dane kasjerów.

3 USTAWIENIA W TRYBIE KONFIGURACJA

W trybie 03 KONFIGURACJA można wybrać i zdefiniować następujące pozycje:

- 0301 CZAS
- 0302 DATA
- 0303 TOWARY
- 0304 GRUPY
- 0305 OPAKOWANIA
- 0306 STAWKI PTU
- 0307 TYP WAGI
- 0308 RABAT I NARZUT
- 0309 KONTRAST LCD
- 0310 JAKOŚĆ DRUKU
- 0311 KASJERZY
- 0312 KATEGORIE KASJERÓW
- 0313 NAGŁÓWEK
- 0314 DEFINICJA PARAMETRÓW SYSTEMU
- 0315 ZMIANA WALUTY EWIDENCYJNEJ
- 0316 WALUTY
- 0317 KLAWISZE SKRÓTU
- 0318 TRYB PARKINGOWO-USŁUGOWY
- 0319 RAPORT UŻYTKOWNIKA
- 0320 PŁATNOŚĆ 1/PŁATNOŚĆ 2
- 0321 NUMER KASY
- 0322 DIAGNOSTYKA
- 0323 DRUKUJ PARAMETRY SYSTEMU

Do nawigacji można stosować klawisze  lub  oraz  lub skróty adresowe. Jeżeli

błędnie wprowadzimy jakąś daną lub parametr należy nacisnąć klawisz , aby skasować go lub wyjść z definiowania.

W niektórych przypadkach, aby zmienić ustawienia, należy wykonać wcześniej Raport Fiskalny Dobowy lub zerujący Raport PLU/Magazynowy.

3.1 0301 CZAS

Po wejściu w pozycję pojawi się podpowiedź systemu:



i aktualna godzina i

minuta.

Po wpisaniu skorygowanego czasu należy nacisnąć klawisz  aby zatwierdzić.

UWAGA: Czas można zmienić tylko po wykonaniu raportu fiskalnego dobowego. Możliwa jest korekta czasu w zakresie ± 2 godziny.

3.2 0302 DATA

Funkcja umożliwia zaprogramowanie daty w trybie нефiskalnym. Po wybraniu funkcji wyświetlacz podpowiada format wprowadzenia daty oraz aktualną datę systemową:

```
WPROWADŹ DATĘ:  
RRRRMMDD 20131212
```

gdzie:

RRRR oznacza rok w formacie czterocyfrowym

MM oznacza miesiąc

DD dzień

Należy wprowadzić poprawną datę i zatwierdzić klawiszem



UWAGA: Zmiana daty jest możliwa dla użytkownika tylko w trybie нефiskalnym po wykonaniu raportu fiskalnego dobowego. Po fiskalizacji kasy funkcja jest nieaktywna.

3.3 0303 TOWARY

```
03 TOWARY
```

Po wejściu w pozycję  pojawia się podmenu z pozycjami do wyboru:

- 01 TOWARY
- 02 RAPORT PLU
- 03 MAGAZYN
- 04 KASUJ PLU
- 05 KODY KRESKOWE

3.3.1 030301 TOWARY

```
01 TOWARY
```

1. Po wejściu w pozycję  wyświetli się:

```
NR PLU (1~3000)? C-  
KASUJ ENTER-OK
```

należy wpisać nr towaru (PLU) i zatwierdzić go klawiszem  do dalszej edycji.

Klawisz  wycofuje wpisany nr PLU.



```
NAZWA
```

2. Po wyświetleniu: , należy wpisać nazwę towaru na klawiaturze



(maksimum 18 znaków). Następnie nacisnąć klawisz , aby ją zatwierdzić. Gdy towar o

wprowadzonym numerze już istnieje, na wyświetlaczu pojawi się jego nazwa. Można ją zmienić wprowadzając nową lub nie zmieniać przyciskając klawisz .





3. Po wyświetleniu: , wpisać 13 cyfrowy kod kreskowy towaru na klawiaturze lub czytnikiem kodów kreskowych sczytać go z towaru, zatwierdzić klawiszem . Z klawiatury można również wpisać każdy inny kod cyfrowy o długości od 1 do 13 cyfr.



4. Po wyświetleniu: , należy wprowadzić kolejny kod kreskowy dla tego towaru lub naciskając klawisz  bez wprowadzenia kodu, wyjść do definiowania kolejnego parametru towaru.
5. Po wprowadzeniu „KOD 1” kasa będzie się pytać o kolejne kody, które należy przypisać do tego towaru. W ten sposób można przypisać do 10 dodatkowych kodów do jednego towaru.

Zatwierdzenie klawiszem  braku kodu do wprowadzenia umożliwia przejście do definiowania kolejnego parametru towaru.



6. Po wyświetleniu: , wpisać numer opakowania sprzedawanego wraz z towarem (z zakresu od 1 do 100). Domyślnie podpowiadane „0” oznacza brak opakowania sprzedawanego wraz z towarem. Nacisnąć klawisz  aby zatwierdzić.

7. Jeżeli w USTAWIENIACH SYSTEMU zdefiniowano MAGAZYN to wyświetli się:



, należy wpisać stan magazynu (maksymalna ilość: 999 999 dla wartości całkowitych lub 999 999,999 dla wartości ułamkowych – towarów ważonych).

Zatwierdzić klawiszem .



8. Po wyświetleniu: , wpisać cenę towaru.

Maksymalna wartość ceny wynosi 999 999,99. Zatwierdzić klawiszem .

UWAGI:



1. W przypadku ceny dla PLU parkingowo-usługowych cena musi wynosić 0,00.

2. Jeżeli od ostatniej definicji PLU nastąpiła sprzedaż to przy definiowaniu/zmianie towarów:

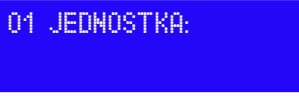

- a) nowych, można je definiować bez wykonywania wcześniej Raportu Fiskalnego Dobowego i PLU/magazynowego,

b) istniejących, należy wykonać **Raport Fiskalny Dobowy**, jeżeli zmiany dotyczą: kodu, oraz dodatkowo **Raport PLU/magazynowy** jeżeli zmiany dotyczą jednostki miary, towaru ważonego, stawki, stawki PTU lub grupy towarowej.

01 JEDNOSTKA:

9. Po wyświetleniu: , można wpisać własną jednostkę miary po naciśnięciu klawisza  lub wybrać pozycję z listy: brak jednostki lub jedną z 11 predefiniowanych.

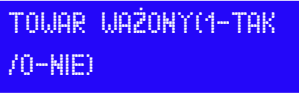
TOWAR WAŻONY(1-TAK
/0-NIE)

10. Po wyświetleniu: , należy wpisać 1 lub 0 i zatwierdzić klawiszem . Po zdefiniowaniu jako TOWAR WAŻONY (1- TAK) i podłączeniu do kasy wagi elektronicznej, ilość towaru (masa) będzie pochodziła ze wskazania podłączonej wagi. Masę można również wprowadzać z klawiatury kasy.

UWAGA:

W zależności od trybu pracy: **SPRZEDAŻY** lub **PARKINGOWO-USŁUGOWY**, w tym miejscu definiowania towaru (usługi) wyświetlają się w kolejności różne komunikaty. Dla trybu **SPRZEDAŻY** wyświetla się **STAWKA PTU**. Dla trybu **PARKINGOWO-USŁUGOWEGO** wyświetla się **NUMER STAWKI(0-5)** a dopiero po niej – **STAWKA PTU**.



NUMER STAWKI(0-5)

11. Po wyświetleniu: , należy wpisać właściwą stawkę opłaty i zatwierdzić klawiszem .

UWAGI:

1. Aby zdefiniować towar jako usługę rozliczaną czasowo należy wpisać jej numer od 1 do 5 i zatwierdzić klawiszem . Wówczas przy wystawianiu pozycji sprzedaży poprzez wybieranie PLU zdefiniowanego jako usługa rozliczana czasowo, kasa podpowie jak wprowadzać dane z kwitu.
2. Jeżeli wprowadzimy stawkę numer 0 to PLU jest traktowane jako towar i nie umożliwia wystawienia pozycji sprzedaży do kwitu (sprzedaży usługi rozliczanej za czas).

STAWKA PTU (A~D)

12. Po wyświetleniu: , należy wybrać stawkę podatkową właściwą dla tego towaru i zatwierdzić klawiszem .

13. Jeżeli wybrana stawka podatku nie jest zdefiniowana, to na wyświetlaczu pojawi się komunikat błędu . Należy wówczas sprawdzić poprawność

wybranej stawki lub zdefiniować ją przed rozpoczęciem definiowania tego towaru.

NR GRUPY (1~99)

14. Po wyświetleniu: należy wpisać numer grupy właściwej dla tego

towaru i zatwierdzić klawiszem . To jest ostatni parametr definiowany dla PLU.

15. Następnie można wybrać kolejny numer PLU do edycji lub naciskając klawisz  wyjść z definiowania PLU.

3.3.2 030302 RAPORT PLU

02 RAPORT PLU

OD NR

1. Po wejściu w pozycję wyświetli się:
2. Należy podać numer początkowy towaru (PLU) do wydrukowania i zatwierdzić klawiszem



DO NR

, następnie wyświetli się:

3. Należy podać numer końcowy towaru (PLU) do wydrukowania i zatwierdzić klawiszem



4. Nastąpi wydruk zaprogramowanych towarów wg wprowadzonego zakresu.

3.3.3 030303 MAGAZYN

Funkcje magazynowe dostępne są po ich włączeniu w ustawieniach parametrów systemowych w MENU031411. Można modyfikować stan towaru poprzez jego modyfikację – następuje wówczas zastąpienie dotychczasowego stanu nowo wprowadzonym lub jako dostawę - wówczas stan jest zwiększany o wprowadzoną ilość.

UWAGA:

Zmiany w Magazynie wymagają wykonania raportu zerującego PLU/Magazynowego.

3.3.3.1 03030301 KOREKTA STANU

NR PLU

1. Po wyświetleniu: należy wpisać nr PLU, którego stan chcemy





skorygować, należy zatwierdzić klawiszem .

ILOŚĆ KORYGOWANA

2. Po wyświetleniu: należy wpisać ilość, o którą chcemy skorygować stan magazynu dla wybranego numeru PLU, należy zatwierdzić klawiszem





.

3.3.3.2 03030302 DODAJ DOSTAWĘ

3. Po wyświetleniu:  należy wpisać nr PLU, którego stan chcemy uaktualnić, należy zatwierdzić klawiszem .
4. Po wyświetleniu:  należy wpisać ilość dostawy, którą chcemy dodać dla wybranego numeru PLU, należy zatwierdzić klawiszem .

3.3.4 030304 KASUJ PLU

03.03.04.01 PLU OD-DO



1. Po wyświetleniu:  należy wpisać początek zakresu nr PLU, które należy skasować, należy zatwierdzić klawiszem .
2. Po wyświetleniu:  należy wpisać koniec zakresu nr PLU, które należy skasować, należy zatwierdzić klawiszem .

Przykład 1. Żeby skasować PLU12, PLU13, PLU14 należy wpisać

  i zatwierdzić klawiszem .

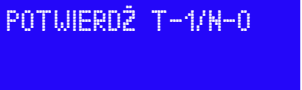

  i zatwierdzić klawiszem .

03.03.04.02 CAŁOŚĆ PLU

3. Po wyświetleniu:  należy wpisać  i zatwierdzić klawiszem , aby skasować całą bazę towarów.

3.3.5 030305 KODY KRESKOWE

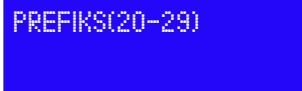
W rozdziale 8 ZAŁĄCZNIK „Tabela typów kodów kreskowych” jest opisany sposób definiowania typu kodu kreskowego, który ma być zastosowany w kasie.

1. Po wyświetleniu:  należy wpisać prefiks kodu kreskowego z przedziału 20 do 29, zgodnie z 8 ZAŁĄCZNIKIEM i zatwierdzić klawiszem .

2. Po wyświetleniu: należy podać typu kodu kreskowego z przedziału (0-36), zgodnie z 8 ZAŁĄCZNIKIEM i zatwierdzić klawiszem

3.4 0304 GRUPY

Kasa ACLAS Kos posiada 99 grup towarowych do wykorzystania dla zarządzania sprzedażą towarów i usług oraz opakowaniami zwrotnymi.

Maksymalna długość nazwy grupy towarowej to 18 znaków.

Zobacz też Rozdział 8 „Jak wprowadzać znaki z klawiatury”.

1. Po wyświetleniu: należy wpisać nr grupy towarowej i zatwierdzić klawiszem .
2. Po wyświetleniu: należy wpisać nazwę grupy towarowej i zatwierdzić klawiszem .
3. Po ponownym wyświetleniu: można definiować nazwę kolejnej grupy towarowej lub za pomocą klawisza zakończyć definiowanie.

3.5 0305 OPAKOWANIA

1. Po wyświetleniu: , wpisać odpowiedni nr kodu opakowania zwrotnego i zatwierdzić klawiszem .
2. Po wyświetleniu: należy wpisać cenę (wysokość kaucji) właściwą dla danego opakowania zwrotnego (maksymalna cena wynosi 999 999.99). Cena ta automatycznie zostanie zastosowana przy sprzedaży produktu (PLU), do którego zostało przypisane to opakowanie lub przy zwrocie tego opakowania. Po wprowadzeniu ceny

opakowania należy ją zatwierdzić klawiszem

GOTÓWKA
ENTER

UWAGA:

Przy przyjmowaniu opakowań należy wprowadzić Nr PLU, do którego przypisane jest dane opakowanie, a nie kod opakowania.

3.6 0306 STAWKI PTU

STAWKA ZWOL.(A~D)

1. Po wyświetleniu:

zwolnionej z PTU („G”) i zatwierdzić klawiszem . Wybrany w tym kroku kod stawki nie będzie wyświetlany przy zapytaniach o definicję kolejnych stawek PTU.

2. Po wprowadzeniu kodu stawki zwolnionej z PTU („G”) na wyświetlaczu operatora można przewinąć klawiszami strzałek następującą listę stawek PTU:

01 PTU A ---
02 PTU B ---
03 PTU C ---
04 PTU D ---
05 PTU E ---
06 PTU F ---
08 PTU H ---
09 PTU I ---
10 ZAPISZ

Należy zatwierdzić klawiszem  wybraną do edycji stawkę. Stawkę można również wybrać stosując bezpośrednie adresowanie pozycji.

PTU A 99,99

3. Po wyświetleniu wybranej stawki np.:

stawkę procentową (23,00%) i zatwierdzić klawiszem . Wybrana stawka pojawi się

01 PTU A %23,00

wówczas na liście jako:

10 ZAPISZ

4. Po zdefiniowaniu wszystkich stawek PTU należy wybrać pozycję

i zatwierdzić klawiszem

GOTÓWKA
ENTER

3.7 0307 TYP WAGI

Funkcja ta służy do wyboru typu wagi, która może być podłączona do kasy **ACLAS Kos** aby przekazywać do niej masę ważonych towarów.



0:FTP/9600 1:ANGEL
2:INNA WAGA

Po wyświetleniu: należy wpisać numer odpowiadający protokołowi

podłączonej wagi i zatwierdzić klawiszem .

Protokół oznaczony jako: „0:FTP/9600” opisuje wagi ACLAS rodziny PS1.



3.8 0308 RABAT I NARZUT

3.8.1 030801 RABAT%



PODAJ (0,00~99,99)

Po wyświetleniu: należy wpisać wysokość rabatu udzielanego przez



danego kasjera i zatwierdzić klawiszem . Przy sprzedaży, po naciśnięciu klawisza , zostanie udzielony zdefiniowany rabat, jeżeli dany kasjer ma dostęp do trybu KONFIGURACJA (poziom 3 KIEROWNIK lub 4 SERWISANT). W przeciwnym wypadku będzie obowiązywał limit udzielony mu przez kasjera z dostępem do trybu 03 KONFIGURACJA, 12 KATEGORIE KASJERÓW, 01 KATEGORIE (czyli przez KIEROWNIKA lub SERWISANTA).

3.8.2 030802 NARZUT%



PODAJ (0,00~99,99)

Po wyświetleniu: należy wpisać wysokość narzutu udzielanego przez

danego kasjera i zatwierdzić klawiszem . Przy sprzedaży, po naciśnięciu klawiszy  i , zostanie naliczony zdefiniowany narzut, jeżeli dany kasjer ma dostęp do trybu KONFIGURACJA (poziom 3 KIEROWNIK lub 4 SERWISANT). W przeciwnym wypadku będzie obowiązywał limit udzielony mu przez kasjera z dostępem do trybu 03 KONFIGURACJA, 11 KATEGORIE KASJERÓW, 01 KATEGORIE (czyli przez KIEROWNIKA lub SERWISANTA).

3.9 0309 KONTRAST LCD

Ta funkcja służy do regulowania natężenia świecenia koloru jasnego na kontrastowym niebieskim tle. Można zdefiniować 7 poziomów natężenia. Poziom „1” oznacza, że kontrastowość jest najmniejsza a poziom 7 oznacza, że kontrastowość jest największa. Oznacza to również najwyższą jasność

świecenia i największy pobór mocy.

KONTRAST LCD (1~7)

Po wyświetleniu: należy wybrać właściwy kontrast i zatwierdzić

klawiszem

GOTÓWKA
ENTER

3.10 0310 JAKOŚĆ DRUKU

Ta funkcja służy do regulowania intensywności wydruku. Poziom „1” oznacza najśłabszą intensywność, poziom „5” oznacza najwyższą. Oznacza to również największy pobór mocy.

WPROWADŹ (1~5)

Po wyświetleniu: należy wybrać właściwą jakość druku i zatwierdzić

klawiszem

GOTÓWKA
ENTER

Funkcja ta jest do zastosowania w szczególnych warunkach tzn. gdy rolki papieru nie spełniają wymagań technicznych (zbyt mała czułość papieru) lub bardzo niska temperatura otoczenia, w której pracuje kasa.

3.11 0311 KASJERZY

Na wyświetlaczu operatora można przewinąć klawiszami strzałek następującą listę pozycji:

- 01 EDYTUJ KASJERA
- 02 DRUKUJ DANE KASJERÓW
- 03 USUŃ KASJERA

3.11.1 031101 EDYTUJ KASJERA

01 EDYTUJ KASJERA

1. Po wybraniu: i zatwierdzeniu klawiszem

GOTÓWKA
ENTER

NR KASJERA (1~8)

. Należy wybrać numer edytowanego kasjera i zatwierdzić

klawiszem

GOTÓWKA
ENTER

NAZWA KASJERA

2. Po wyświetleniu: należy wprowadzić nazwę kasjera (maks. 10

znaków) lub nie zmieniając nazwy, należy zatwierdzić wybór klawiszem

GOTÓWKA
ENTER

Wyświetla się wówczas lista fabrycznie zdefiniowanych rodzajów kasjerów:

- 01 KASJER
- 02 STARSZY KASJER

03 KIEROWNIK

04 SERWISANT

Każdy rodzaj kasjera ma określony dostęp do funkcji. Dostęp określany jest w MENU0312 KATEGORIE KASJERÓW.

Przy wyborze 01 KASJER pojawia się jeszcze pytanie:





Bez hasła można automatycznie logować kasjera, po ustawieniu tej funkcji w parametrach systemowych.

Dla innych dostępów (02 STARSZY KASJER i kolejnych) – należy podać 3 cyfrowe hasło.

Fabrycznie zdefiniowane hasła to „000”

3.11.2 031102 DRUKUJ DANE KASJERÓW





Po wybraniu:  i zatwierdzeniu klawiszem  wydrukuje się lista kasjerów ze zdefiniowanymi nazwami i rodzajami kasjerów (jeżeli zostały zdefiniowane).

3.11.3 031103 USUŃ KASJERA



Po wybraniu:  i zatwierdzeniu klawiszem  wyświetla się:



, należy wpisać numer kasjera i zatwierdzić klawiszem .

Nazwa kasjera zostanie usunięta a dostęp ustawiony na „KASJER” (najniższy).

3.12 0312 KATEGORIE KASJERÓW

Każdy rodzaj kasjera ma określony dostęp do funkcji. Dostęp określany jest w pozycji 03.12 KATEGORIE KASJERÓW. Pierwsze 4 kategorie kasjerów są ustawione fabrycznie i odpowiadają im dostępy do funkcji (najbardziej ograniczony przy nr 1 KASJER i najszerszy przy nr 4 SERWISANT).

3.12.1 031201 KATEGORIE

UWAGA

Aby umożliwić udzielanie rabatów i narzutów należy najpierw ustawić tutaj ich limity dla danego rodzaju kasjera.





1. Po wyświetleniu:  należy wpisać edytowany numer i zatwierdzić



klawiszem .







2. Po wyświetleniu:  należy wpisać nazwę edytowanego numeru

(można jej nie wpisywać) i zatwierdzić klawiszem .

3. Po wyświetleniu:  należy wpisać jego wartość procentową (można jej nie wpisywać, wówczas nie można udzielić tego rodzaju rabatu) i zatwierdzić klawiszem .



4. Po wyświetleniu:  należy wpisać jego wartość kwotową (można jej nie wpisywać, wówczas nie można udzielić tego rodzaju rabatu) i zatwierdzić klawiszem .



5. Po wyświetleniu:  należy wpisać jego wartość procentową (można jej nie wpisywać, wówczas nie można udzielić tego rodzaju narzutu) i zatwierdzić klawiszem .



6. Po wyświetleniu:  należy wpisać jego wartość kwotową (można jej nie wpisywać, wówczas nie można udzielić tego rodzaju narzutu) i zatwierdzić klawiszem .

3.12.2 031202 LISTA DOSTĘPU

Ta funkcja służy do definiowania różnych profili dostępu dla kasjerów. Cztery dostępy są fabrycznie zdefiniowane, ale można je zmienić. Lista parametrów dostępu zawiera 55 pozycji.

Po wyświetleniu:  należy wpisać edytowany numer i zatwierdzić klawiszem .

Klawiszami  lub  należy wybrać poszczególne pozycje z listy 51 parametrów.

Pozycje ustawia się jako aktywne za pomocą klawisza . Ponowne naciśnięcie klawisza  ustawi pozycję jako nieaktywną. Informacja o aktywności pozycji zawarta jest w prostokącie umieszczonym w tej samej linii. Prostokąt zakreślony „X” oznacza pozycję aktywną (☒). Prostokąt pusty oznacza pozycję nieaktywną.

- 01 SPRZEDAŻ
- 02 KONIEC ZMIANY
- 03 GOTÓWKA W KASIE
- 04 WPLATA
- 05 WYPŁATA
- 06 ZESTAW RAPORTÓW
- 07 ANULACJA POZYCJI
- 08 ANULACJA PARAGONU
- 09 RABATY
- 10 ZDEFINIOWANE RABATY
- 11 NARZUTY
- 12 ZDEFINIOWANE NARZUTY
- 13 OTWARCIE SZUFLADY
- 14 DOSTĘP DO FUNKCJI
- 15 MENU KIEROWNIKA
- 16 MENU SERWISOWE
- 17 FISKALNY DOBOWY (RAPORT Z)
- 18 DOBOWY (RAPORT X)
- 19 SZCZEGÓŁOWY ZERUJĄCY
- 20 SZCZEGÓŁOWY NIEZERUJĄCY
- 21 OPAKOWAŃ ZERUJĄCY
- 22 OPAKOWAŃ NIEZERUJĄCY
- 23 SPRZEDAŻ WG GRUP ZERUJĄCY
- 24 SPRZEDAŻ WG GRUP NIEZERUJĄCY
- 25 RAPORT ZMIANOWY
- 26 RAPORT STANU MOD. (FISKALNEGO)
- 27 SKRÓCONY ZERUJĄCY
- 28 SKRÓCONY NIEZERUJĄCY
- 29 RAPORT GODZINOWY OBECNY
- 30 RAPORT GODZINOWY OSTATNI
- 31 NIESPRZEDAWANE TOWARY
- 32 RAPORT STATYSTYCZNY TOWARÓW
- 33 RAPORT OKRESOWY
- 34 MIESIĘCZNY ZA OSTATNI MIESIĄC
- 35 MIESIĘCZNY ZA DANY MIESIĄC
- 36 RAPORT Z DANYCH O TOWARACH
- 37 RAPORT KONFIGURACJI
- 38 DEFINIOWANIE TOWARÓW

- 39 ZMIANA CENY
- 40 NAZWY I KURSY WALUT
- 41 ZMIANA WALUTY EWIDENCYJNEJ
- 42 KONFIGURACJA
- 43 WYŚWIETLANIE SPRZEDAŻY
- 44 USTAWIENIA
- 45 KASJER
- 46 DOSTĘP KASJERÓW
- 47 USTAW ZEGAR
- 48 STAWKI PTU
- 49 PARAM. TRYBU PARK./USŁ (PARKINGOWO-USŁUGOWEGO)
- 50 DEFINIUJ CENNIK (CENNIK PARKINGOWO-USŁUGOWY)
- 51 DRUKUJ CENNIK (PARKINGOWO-USŁUGOWY)

Jeżeli kasjer nie został uprawniony do jakiejś operacji wówczas wystąpi błąd przy próbie jej wykonania.

UWAGA

Jeżeli nie są wybrane niektóre parametru dostępu dla zalogowanego kasjera – odpowiadające mu pozycje nie zostaną wyświetlone w MENU po jego zalogowaniu.

3.12.3 031203 KASUJ KATEGORIE

Funkcja ta służy do czyszczenia dostępu do funkcji w wybranych kategoriach kasjerów.

NUMER DOSTĘPU (1~8)

Po wyświetleniu: należy wpisać kasowany numer kategorii i zatwierdzić

klawiszem 

UWAGA

Po wyczyszczeniu wszystkich kategorii dostępy 1-4 będą domyślne, a dostępy 5-8 wykasowane.

3.12.4 031204 KOPIUJ KATEGORIE

Funkcja ta służy do prostego kopiowania dostępu do funkcji w wybranych kategoriach kasjerów z zastosowaniem fabrycznie zdefiniowanych kategorii.

1. Po wyświetleniu listy fabrycznie zdefiniowanych dostępu do funkcji odpowiadających poszczególnym nazwom kasjerów należy wybrać kategorię, którą chcemy skopiować i wskazać kategorię docelową, do której ją wpisujemy.

- 01 KASJER
- 02 STARSZY KASJER
- 03 MANAGER
- 04 SERWISANT

- Po wybraniu danego kasjera fabrycznego (kategorie kasjerów 01 do 04) wyświetli się:

KATEGORIA DOCELOWA
(1~8)

. Po wpisaniu docelowej kategorii i zatwierdzeniu klawiszem

GOTÓWKA
ENTER

możemy przekopiować kolejną kategorię.

3.12.5 031205 FABRYCZNE KATEGORIE

Funkcja ta służy do przywracania kategorii kasjerów fabrycznie definiowanych tj. 1 do 4, jeżeli uległy modyfikacjom lub skasowaniu.

PRZYWRÓĆ FABRYCZNE
(1.TAK/0.NIE)

- Po wyświetleniu: należy wpisać numer „1” i zatwierdzić

klawiszem .

- Po wybraniu przywrócenia kategorii fabrycznych, kategorie 1 do 4 będą kategoriami z ustawieniami fabrycznymi a kategorie 5 do 8 zostaną wyczyszczone.

3.13 0313 NAGŁÓWEK

Nagłówek będzie drukowany u góry każdego paragonu. Treść nagłówka można zmieniać wielokrotnie.

LINIA (1~5)?

- Po wyświetleniu: należy wpisać numer edytowanej linii

i zatwierdzić klawiszem .

WPROWADŹ TREŚĆ



- Po wyświetleniu: należy wpisać 0 do 20 znaków i zatwierdzić

klawiszem .

- Powtarzając operacje z punktu 1. i 2. możemy zdefiniować maksymalnie 5 linii nagłówka. Opis metody wpisywania znaków znajduje się w Rozdziale 2.4.4.



3.14 0314 DEFINICJA PARAMETRÓW SYSTEMU

Funkcja ta służy do definiowania parametrów systemu. Lista parametrów zawiera 19 pozycji.

Klawiszami  lub  należy wybrać poszczególne pozycje z listy 19 parametrów.

Pozycje ustawia się jako aktywne za pomocą klawisza .

 ustawi pozycję jako nieaktywną. Informacja o aktywności pozycji zawarta jest w prostokącie umieszczonym w tej samej linii. Prostokąt zakreślony „X” oznacza pozycję aktywną (☒). Prostokąt pusty oznacza pozycję nieaktywną.

- 01 DRUKUJ PODSUMĘ
Drukuje sumę cząstkową na paragonie.
- 02 DRUKOWAĆ ZEROWE POZYCJE RAPORTÓW DOBOWYCH?
Zerowe pozycje będą drukowane w raportach.
- 03 WPISAĆ NALEŻNOŚĆ PRZED ZAPŁATĄ
Wymusza wpisanie kwoty przed zapłatą. **Pomaga ustrzec się błędów!!!**
- 04 KASUJ RAPORT KASOWY DRUKUJĄC RAPORT DOBOWY
Wymusza wyzerowanie raportu kasowego po wydruku Raportu Fiskalnego Dobowego.
- 05 KASUJ RAPORT SPRZEDAŻY DRUKUJĄC RAPORT DOBOWY
Wymusza wyzerowanie raportu sprzedaży po wydruku Raportu Fiskalnego Dobowego.
- 06 SYGNALIZACJA BRAKU ZASILANIA
Ostrzega w momencie utraty zasilania sieciowego.
- 07 DRUKUJ CODZIENNIE RAPORT DOBOWY
Wymusza codzienny wydruk Raportu Fiskalnego Dobowego. Jeżeli nie będzie wydrukowany dnia poprzedniego – w kolejnym dniu sprzedaży będzie go należało wydrukować przed rozpoczęciem operacji na kasie.
- 08 BEZ PRZECINKA W SUMIE
Kwota na wyświetlaczu nie pokazuje przecinka dziesiętnego. Aby go zobaczyć, należy wpisać kwotę z ręcznie wprowadzonym przecinkiem dziesiętnym. Na paragonach są drukowane przecinki dziesiętne.
- 09 POTWIERDZENIE PRZY SPRZEDAŻY PLU
Potrzeba ponownego naciśnięcia przycisku  przy sprzedaży. Po wybraniu właściwego PLU (numeru z klawiatury kasy lub czytnikiem kodów kreskowych) zatwierdzenie wybranego PLU wymaga ponownego naciśnięcia klawisza  . Naciśnięcie zatwierdzającego klawisza  jest traktowane jako błąd.
- 10 DRUKUJ RAPORT ZERUJĄCY PLU PRZED PRZESŁANIEM PLU
Wymusza wydruk zerującego Raportu PLU/Magazynowego przed przesłaniem PLU z PC do kasy.
- 11 FUNKCJA MAGAZYNOWA
Włącza śledzenie stanów magazynowych towarów.
- 12 AUTOMATYCZNE LOGOWANIE KASJERA
Włącza funkcję automatycznego logowania kasjera.
- 13 MOŻLIWA ZMIANA CENY PLU
Pozwala na zmianę w trakcie sprzedaży ceny PLU, z zadeklarowaną w bazie niezerową ceną jednostkową.
- 14 PARAGON EKONOMICZNY
Bez drukowania pustych spacji i linii na paragonie.
- 15 DRUKUJ PRZELICZNIK W EURO
W trakcie sprzedaży oraz rozliczania kasy/kasjerów drukuje należności przeliczone również na EURO (po ustawieniu przelicznika walutowego).
- 16 RAZEM PRZED ZAKOŃCZENIEM PARAGONU

Wymusza naciśnięcie klawisza  (podsumy) przed zakończeniem paragonu.

17 DŹWIĘK KLAWIATURY

W czasie obsługi klawiatury naciśnięciu klawisza towarzyszy sygnał dźwiękowy.

18 DRUKUJ DANE PLU PO ŚCIĄGNIĘCIU (W TRYBIE NIEFISKALNYM)

Ściągnięte dane PLU są drukowane w wymuszony sposób również w trybie nefiskalnym.

3.15 0315 ZMIANA WALUTY EWIDENCYJNEJ

Funkcja ta służy do ustawiania Euro jako waluty ewidencyjnej. Zmiana ta nastąpi automatycznie w terminie zdefiniowanym w tej funkcji.

UWAGA:

Najpierw należy zdefiniować walutę EUR w MENU 0316 WALUTY, 01 WALUTA 1 i jej przelicznik.

1. Po wyświetleniu:  należy wpisać datę i zatwierdzić klawiszem



2. Po wyświetleniu:  należy wpisać godzinę, minutę i zatwierdzić

klawiszem 

3. Po wyświetleniu:  należy wpisać  aby zmienić cenę PLU

według kursu wymiany walut i zatwierdzić klawiszem 

Przykład. Przed zmianą waluty ewidencyjnej cena PLU1 = 10,00 PLN, kurs wymiany: 4,13 PLN = 1,00 EUR.

A) Po wybraniu  nowa cena PLU1 = 2,42 EUR

B) Po wybraniu  nowa cena PLU1 = 10,00 EUR



UWAGA:

W momencie automatycznego zmieniania waluty ewidencyjnej system poinformuje przed dokonaniem zmiany.

3.16 0316 WALUTY

Funkcja ta służy do definiowania walut mających zastosowanie w kasie oraz ich kursów wymiany.

Pokazanie innej waluty przy zapłacie paragonu następuje po:

- a) Jej zdefiniowaniu (maksymalnie 3 walut: ewidencyjna PLN, WALUTA 1 i WALUTA 2)
- b) po użyciu klawisza  przy podsumowaniu częściowym lub całościowym paragonu. Jeżeli zostały zdefiniowane WALUTA 1 i WALUTA 2 to wybór WALUTY 1 następuje po 1 dodatkowym naciśnięciu klawisza  a wybór WALUTY 2 po 2 dodatkowych naciśnięciach klawisza .

Opis metody wpisywania znaków znajduje się w Rozdziale 2.4.3.

UWAGI:

Nie można wprowadzić dwóch takich samych walut (o tej samej nazwie), niezależnie od tego, że zastosujemy w nich różne wielkości liter. Kasa wyświetli wówczas błąd.

Aby zablokować zdefiniowaną walutę należy jej przelicznik ustawić na „0” (zero). Waluta o przeliczniku „0” jest nieaktywna.

3.16.1 031601 WALUTA 1



1. Po wyświetleniu:  należy wpisać nazwę i zatwierdzić klawiszem



2. W kolejnym kroku należy zdefiniować kurs przelicznikowy.

3.16.2 031602 PRZEL. WALUTY 1

UWAGA:



Jeżeli nie wprowadzono nazwy waluty kasa wyświetli błąd przy wprowadzaniu do niej przelicznika.

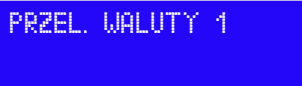

1. Po wyświetleniu:  należy wybrać jedną z metod przeliczeń kursu wymiany (przelicznika): 01 1 PLN do WALUTY 1 lub 02 1 WALUTA 1 do PLN. W miejsce „WALUTA 1” podpowiada się wcześniej zdefiniowana nazwa „WALUTY 1”. Np. niech będzie to „EUR” (skrót nazwy zgodny z nazewnictwem stosowanym przez Narodowy Bank Polski).

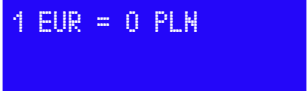

2. Po wybraniu np. metody 02 wyświetli się:

3. Należy zatwierdzić klawiszem  i wówczas wyświetli się: , należy wówczas wpisać przelicznik (maksimum 8 pozycji + przecinek dziesiętny) i zatwierdzić klawiszem .

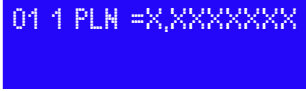
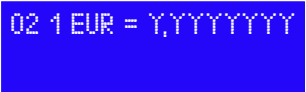
4. Po zatwierdzeniu wyświetli się w górnej linii:  gdzie X,XXXXXXXX jest przelicznikiem odwrotnym do wprowadzonego w wybranej metodzie 02. Ponieważ dokładność przelicznika to 8 pozycji znaczących a linia wyświetlacza ma ograniczoną pojemność, więc cały ośmiopozycyjny przelicznik wraz z nazwą WALUTY 1 będzie pokazywany poprzez przewijanie, po wybraniu tej linii. W linii dolnej wyświetlacza pojawi się:  gdzie „Y,YYYYYYY” jest wprowadzonym przelicznikiem. Zasada przewijania podobna jak w pierwszej linii.

3.16.3 031603 WALUTA 2

Sposoby definicji nazwy WALUTY 2 oraz wprowadzania kursu wymiany (przelicznika) WALUTY 2 są takie same jak dla WALUTY 1.

3.16.4 031604 PRZEL. WALUTY 2







Sposoby definicji nazwy WALUTY 2 oraz wprowadzania kursu wymiany (przelicznika) WALUTY 2 są takie same jak dla WALUTY 1.

3.17 0317 KLAWISZE SKRÓTU







Funkcja ta służy do definiowania klawiszy skrótów, nazywanych również klawiszami szybkiego dostępu (z ang. hotkeys). Dzięki zdefiniowaniu pod wybranym klawiszem PLU, raportu, funkcji lub operacji kasowej często używanej, można znacznie przyspieszyć i ułatwić obsługę kasy ACLAS Kos.

UWAGA:

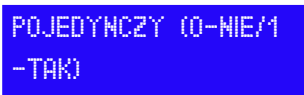

Klawisze [F5] i [F10] (klawisze od [F6] do [F10] definiuje się z użyciem klawisza [SHIFT]) są fabrycznie zdefiniowane: [F5] do stornowania pozycji na paragonie a [F10] do anulacji całego paragonu. Tym niemniej można pod tymi klawiszami zdefiniować własne, inne funkcjonalności.

1. Wyświetla się: . Należy nacisnąć wybrany klawisz  - , ([F6] =  , [F7] =  , itd....), wówczas wyświetlą się kategorie, z których możemy wybrać jedną do zdefiniowania:
- 01 PLU
 - 02 RAPORT
 - 03 INNE

3.17.1 031701 PLU

- Wyświetli się: , należy wpisać  aby nie ustawiać PLU do automatycznego rozliczania paragonu lub  aby ustawić PLU do automatycznego rozliczenia paragonu (naciśnięcie zdefiniowanego w ten sposób klawisza skrótu spowoduje sprzedaż jednej jednostki wybranego w kolejnym kroku PLU i automatyczne zakończenie paragonu). Następnie zatwierdzić klawiszem .
- Wyświetli się: , należy wpisać nr PLU i zatwierdzić klawiszem .
- Następnie możemy definiować kolejny klawisz skrótu.





3.17.2 031702 RAPORT

- Wyświetlają się „Raporty”, z których możemy wybrać jeden do zdefiniowania:
 - 01 NIEOPŁACONYCH KWITÓW NIEZERUJĄCY
 - 02 RAPORT KASJERÓW ZERUJĄCY
 - 03 RAPORT KASOWY NIEZERUJĄCY
 - 04 RAPORT PLU/MAGAZYNOWY ZERUJĄCY
 - 05 RAPORT SPRZEDAŻY NIEZERUJĄCY
 - 06 RAPORT OKRESOWY FISKALNY
 - 07 RAPORT GRUP NIEZERUJĄCY
 - 08 RAPORT GRUP ZERUJĄCY
 - 09 RAPORT OPAKOWAŃ NIEZERUJĄCY
 - 10 RAPORT OPAKOWAŃ ZERUJĄCY
- Używając klawiszy  lub  należy wybrać odpowiednią pozycję i zatwierdzić klawiszem .
- Do wyboru można zastosować skróty adresowe.
- Następnie możemy definiować kolejny klawisz skrótu.

3.17.3 031703 INNE

- Wyświetlają się „Inne funkcje”, z których możemy wybrać jedną do zdefiniowania:
 - 01 ZAŁOGUJ KASJERA
 - 02 WYLOGUJ KASJERA
 - 03 WPLATA

- 04 WYPŁATA
- 05 ODCZYT MASY Z WAGI
- 06 ZMIANA CENY
- 07 RABAT KWOTOWY
- 08 NARZUT KWOTOWY
- 09 KWIT
- 10 NALICZ OPŁATĘ
- 11 LISTA PLU
- 12 KARTA PŁATNICZA
- 13 CZEK
- 14 BON
- 15 PRZELEW
- 16 KREDYT
- 17 TALON
- 18 INNA PŁATNOŚĆ
- 19 PARAGON Z NIP KLIENTA





2. Używając klawiszy   lub   należy wybrać odpowiednią pozycję i zatwierdzić klawiszem .
3. Do wyboru można zastosować skróty adresowe.
4. Następnie możemy definiować kolejny klawisz skrótu.



3.18 0318 TRYB PARKINGOWO-USŁUGOWY

UWAGA:

Możliwość ustawienia parametrów konfiguracyjnych dla trybu parkingowo-usługowego pojawia się gdy kasa jest przełączona w ten tryb. W trybie normalnej sprzedaży (sprzedaży PLU) pozycja 18 w trybie 03 KONFIGURACJA nie pojawia się.

Ten tryb pracy ma zastosowanie w prostym i automatycznym rozliczaniu usług opartych o naliczanie czasu takiej usługi (np. usługi parkingowej). Funkcja 0318 TRYB PARKINGOWO-USŁUGOWY służy do ustawiania wszystkich parametrów kasy służących pracy w trybie parkingowo-usługowym. Lista parametrów zawiera 12 pozycji.

Klawiszami   lub   należy wybrać poszczególne pozycje z listy 12 parametrów.

Pozycje ustawia się jako aktywne za pomocą klawisza . Ponowne naciśnięcie klawisza  ustawi pozycję jako nieaktywną. Informacja o aktywności pozycji zawarta jest w prostokącie umieszczonym w tej samej linii. Prostokąt zakreślony „X” oznacza pozycję aktywną (☒). Prostokąt pusty oznacza pozycję nieaktywną.

- 01 KWIT CZASOWY
- 02 DRUKUJ KWIT

- 03 DOPUSZCZONY PARAGON ODRĘCZNY
- 04 WYBIERZ NAZWĘ KWITU
- 05 ZNACZNIK 1
- 06 ZNACZNIK 2
- 07 PRZESZUKANIE PO ZNACZNIKU 1 LUB 2
- 08 DODATKOWE INFO NA KWICIE?
- 09 CENNIK DRUKOWANY
- 10 AUTOMATYCZNY NUMER KWITU
- 11 CENNIK ROZSZERZONY
- 12 CENNIK

3.18.1 031801 KWIT CZASOWY

UWAGI

02 DRUKUJ KWIT

1. Po wyborze kwitu czasowego pozycja: **02 DRUKUJ KWIT** zostanie ukryta.

05 ZNACZNIK 1

06 ZNACZNIK 2

2. Po wyborze kwitu czasowego, pozycje: **05 ZNACZNIK 1**
06 ZNACZNIK 2 zostaną ukryte. Kwit czasowy **NIE PRECYZUJE PODMIOTU USŁUGI (nie identyfikuje go).**

Funkcja ta służy do drukowania kwitów rozliczających usługi **na podstawie identyfikacji czasu wydania kwitu.**

1. Funkcja aktywowana jest klawiszem **RAZEM**. Ponowne naciśnięcie klawisza **RAZEM** dezaktywuje tą opcję.

3.18.2 031802 DRUKUJ KWIT

UWAGA

Po wybraniu: **DRUKUJ KWIT** (drukuję kwit z numerem) należy jeszcze zdefiniować (lub nie) identyfikatory tzn.

05 ZNACZNIK 1

- jedną pozycję:

lub

05 ZNACZNIK 1



06 ZNACZNIK 2

- dwie pozycje:

Kwit drukowany z numerem MOŻE PRECYZOWAĆ PODMIOT USŁUGI (poprzez identyfikatory), ale wymaga przeprowadzenia większej ilości operacji na kasie w czasie wystawiania kwitu.

Funkcja ta służy do drukowania kwitów rozliczających usługi **na podstawie identyfikacji numeru**

kwitu lub jednego z wybranych identyfikatorów opisanych na kwicie.

1. Funkcja aktywowana jest klawiszem . Ponowne naciśnięcie klawisza  dezaktywuje tą opcję.

3.18.3 031803 DOPUSZCZONY PARAGON ODRĘCZNY





Funkcja ta służy do drukowania paragonu bez obliczania opłaty na kasie lecz po wprowadzeniu przez operatora „z ręki” właściwej należności.

1. Funkcja aktywowana jest klawiszem . Ponowne naciśnięcie klawisza  dezaktywuje tą opcję.

3.18.4 031804 WYBIERZ NAZWĘ KWITU

Funkcja ta służy do wyboru jednej z predefiniowanych nazw jaka będzie drukowania na kwicie. Do wyboru jest:

- 01 KWIT
- 02 KWIT BAGAŻOWY
- 03 KWIT DOSTĘPU
- 04 KWIT NAJMU
- 05 KWIT PARKINGOWY
- 06 KWIT REZERWACJI
- 07 KWIT WSTĘPU
- 08 KWIT WYKUPU
- 09 KWIT WYPOŻYCZENIA
- 10 KWIT ZAMÓWIENIA
- 11 BEZ NAZWY

Klawiszami   lub   należy wybrać odpowiednią nazwę z listy.

3.18.5 031805 ZNACZNIK 1

Funkcja ta służy do identyfikacji na kwicie przedmiotu usługi np. numeru rejestracyjnego parkowanego samochodu. W połączeniu z wyborem ZNACZNIKA 2, np. model i numer rejestracyjny parkowanego samochodu, funkcja pozwala na precyzyjną weryfikację wystawionego kwitu.



1. Wyświetli się: . Należy zatwierdzić wybranie ZNACZNIKA 1

klawiszem  i pojawi się do wybrania nazwa ZNACZNIKA 1:

- 01 BRAMA
- 02 DANE
- 03 GRA
- 04 GRUPA
- 05 IDENTYFIKATOR

- 06 ILOŚĆ
- 07 IMIĘ
- 08 KLUCZ
- 09 KOMPLET
- 10 MARKA
- 11 MASA
- 12 MODEL
- 13 NAZWA
- 14 NR IDENTYFIKACYJNY
- 15 NR REJESTRACYJNY
- 16 NUMER
- 17 POKÓJ
- 18 POZIOM
- 19 RODZAJ
- 20 SALA
- 21 SEKTOR
- 22 STAN1
- 23 STAN2
- 24 STAN LICZNIKA
- 25 STANOWISKO
- 26 STOLIK
- 27 SZAFKA
- 28 TOWAR
- 29 TRANSAKCJA
- 30 TRASA
- 31 TYP
- 32 TYTUŁ
- 33 UMOWA
- 34 WAGA
- 35 ZAMÓWIENIE
- 36 ZESTAW
- 37 ZLECENIE
- 38 ZNACZNIK 1

Wybraną nazwę należy zatwierdzić klawiszem . Jeżeli była już wcześniej wybierana nazwa

ZNACZNIKA 1 to wówczas po wybraniu pola ZNACZNIKA 1 należy nacisnąć klawisz .

3.18.6 031706 ZNACZNIK 2

Funkcja ta służy i działa dokładnie tak samo jak dla ZNACZNIKA 1. Różnica występuje jedynie na pozycji 38, na której znajduje się nazwa „ZNACZNIK 2”.

3.18.7 031807 PRZESZUKANIE PO ZNACZNIKU 1 LUB 2

Funkcja ta służy do wyboru znacznika, według którego będzie poszukiwany kwit w bazie danych kasy. Możliwe jest przeszukiwanie po znacznikach lub bez znacznika, wówczas przeszukiwanie jest możliwe tylko po numerze wystawionego kwitu.

0-BRAK 1-ZNACZN.1
2-ZNACZN.2

1. Po wyświetleniu:

klawiszem .

- a) przy zatwierdzeniu „0” kalkulacja opłaty oraz wystawianie paragonu wymagać będzie wprowadzenia numeru kwitu,
- b) przy zatwierdzeniu „1” kalkulacja opłaty oraz wystawianie paragonu wymagać będzie wprowadzenia ZNACZNIKA 1,
- c) przy zatwierdzeniu „2” kalkulacja opłaty oraz wystawianie paragonu wymagać będzie wprowadzenia ZNACZNIKA 2.

UWAGA

Wprowadzane przy wydruku kwitu znaczniki, które zostaną wybrane do przeszukiwania bazy danych, muszą być unikalne (każdy inny)!

3.18.8 031808 DODATKOWE INFO NA KWICIE

Funkcja ta służy do drukowania dodatkowych informacji w stopce biletu.

1 ~8

1. Wyświetli się:

zdefiniowania linii informacji dodatkowej i zatwierdzić klawiszem .

KOMUNIKAT



2. Wyświetli się:

nazwę dla wybranej linii i zatwierdzić klawiszem .

3. Operację można powtórzyć dla zdefiniowania kolejnych linii dodatkowej informacji na kwicie.

3.18.9 031809 CENNIK DRUKOWANY

Funkcja ta służy do wybrania wydruku cennika usług w stopce biletu.



1. Funkcja aktywowana jest klawiszem . Ponowne naciśnięcie klawisza  dezaktywuje tą opcję.

UWAGA

Wydruk cennika na każdym kwicie, jeżeli cennik jest rozbudowany, spowoduje bardzo szybkie zużycie rolek papieru i konieczność częstej ich wymiany.

3.18.10 031810 AUTOMATYCZNY NUMER KWITU

Parametr pozwala na ustawienie automatycznego nadawania numeru kwitu.

Funkcja aktywowana jest klawiszem . Ponowne naciśnięcie klawisza  dezaktywuje tę opcję.

3.18.11 031811 CENNIK ROZSZERZONY

Funkcja ta służy do wyboru uproszczonego cennika opłat lub cennika rozszerzonego dla stawek kalkulowanych w oparciu o wyznaczone okresy. Przy wyborze uproszczonego cennika zakres koniecznych do zdefiniowania parametrów sprowadza się tylko do zdefiniowania czterech parametrów. W przeciwnym przypadku należy zdefiniować wszystkie parametry cennika. Można wówczas zaprogramować różne wartości stawek opłat dla różnych okresów czasowych jak godziny, dni tygodnia czy miesiące.

Funkcja aktywowana jest klawiszem . Ponowne naciśnięcie klawisza  dezaktywuje tę opcję.

3.18.12 031812 CENNIK

Funkcja ta służy do tworzenia cennika dla usług parkingowych i innych usług rozliczanych za naliczony czas.

W zależności od ustawienia rodzaju cennika opłat jako uproszczonego lub zaawansowanego ilość parametrów do zdefiniowania automatycznie skraca się lub pojawia się w pełnym zakresie. Poniżej opisano sposób definiowania pełnego zakresu parametrów.

- Wyświetlą się pozycje, które możemy wybrać klawiszami   oraz  .



potwierdzając klawiszem   lub bezpośrednim adresowaniem.

- 01 PODST.OKRES STAWKI?
- 02 OKRESY MIESIĘCZNE
- 03 OKRESY DOBOWE
- 04 OKRESY GODZINOWE
- 05 USTAW STAWKI

- Pozycje 02, 03 i 04 pojawiają się jako aktywne w przypadku ustawienia cennika rozszerzonego w poprzednim punkcie MENU. Jeżeli podstawowy okres stawki został ustawiony na dni dostępne są okresy miesięczne i dobowe, natomiast jeśli został on ustawiony jako godziny wówczas możemy ustawić okresy godzinowe oraz dobowe.

3.18.12.1 03181201 PODST.OKRES STAWKI

Funkcja ta służy do ustawienia podstawowego okresu

Po wybraniu funkcji i potwierdzeniu klawiszem   wyświetli się:



0

Należy wpisać wybraną opcję i zatwierdzić klawiszem  .

UWAGA

Jeżeli wybrano: „1-DNI”, w MENU: „031812 CENNIK” ukryta zostanie pozycja: OKRESY GODZINOWE”. Podstawowym okresem obowiązywania stawki jest dzień tygodnia a dodatkowo można ustawić miesiące w których będzie ona obowiązywała. Jeżeli natomiast wybrano: „0-GODZINY” ukryta zostanie pozycja: OKRESY MIESIĘCZNE”. Nie można ustawić miesięcy ale można za to ustawić godziny i poszczególne dni tygodnia, w których będą obowiązywały stawki.

3.18.12.2 03181202 OKRESY MIESIĘCZNE

Funkcja ta służy do tworzenia stawek opłat, zróżnicowanych ze względu na okresy miesięczne tzn. np. drożej w miesiącach sezonu turystycznego a taniej – poza sezonem. Funkcja pozwala na zdefiniowanie maksymalnie 4 przedziałów czasowych o różnej wysokości opłat. Można też zastosować jednakową opłatę we wszystkich przedziałach czasowych.

1. Po wyświetleniu: i potwierdzeniu klawiszem wyświetli

- się: i domyślny miesiąc – „1”. Należy wpisać wybrany numer

miesiąca i zatwierdzić klawiszem . Zdefiniowany okres obowiązuje od 1-go dnia podanego miesiąca i trwa aż do następnego zdefiniowanego okresu.

2. Następnie, w ten sam sposób, można zdefiniować kolejne przedziały czasowe (02 do 04).

Przykład 1. W kolejnych pozycjach 01 do 04 zdefiniowano:

- MIESIĄC 1 – „1”(styczeń)
- MIESIĄC 2 – „3”(marzec)
- MIESIĄC 3 – „7”(lipiec)
- MIESIĄC 4 – „9”(wrzesień)

Uzyskano 4 okresy, które opisowo nazwiemy np.:

- wysoki sezon zimowy (początek stycznia do końca lutego)
- niski sezon wiosenny (początek marca do końca czerwca)
- wysoki sezon letni (początek lipca do końca sierpnia)
- niski sezon jesienny (początek września do końca grudnia)

i odpowiednio zdefiniujemy wysokość stawek opłat w tych okresach.

UWAGA

Najlepiej ustawiać okresy od najniższych numerów miesięcy dla „MIESIĄC 1” do najwyższych numerów miesięcy dla „MIESIĄC 4”.





Jeżeli liczba okresów ma być mniejsza niż 4 należy ustawić okresy w kolejności rosnącej

Np. dla dwóch okresów - 1: styczeń – czerwiec, 2: lipiec grudzień, należy ustawić okresy jako MIESIĄC 1 – „1”(styczeń), MIESIĄC 2 – „1”(styczeń), MIESIĄC 3 – „7”(lipiec), MIESIĄC 4 – „7”(lipiec). W innym przypadku może nastąpić nieprawidłowe naliczanie zdefiniowanych stawek.

3.18.12.3 03181203 OKRESY DOBOWE

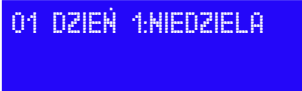
Funkcja ta służy do tworzenia stawek opłat, zróżnicowanych ze względu na dzień tygodnia tzn. np.

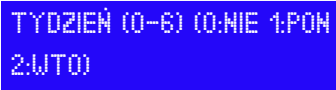
drożej w dni robocze a taniej – w weekendy. Funkcja pozwala na zdefiniowanie maksymalnie 4 przedziałów czasowych o różnej wysokości opłat. Można też zastosować jednakową opłatę we wszystkich przedziałach czasowych.

1. Po wyświetleniu:  i potwierdzeniu klawiszem  wyświetli się:  i domyślny dzień – „0”. Należy wpisać wybrany numer tygodnia i zatwierdzić klawiszem .
2. Następnie, w ten sam sposób, można zdefiniować kolejne przedziały czasowe (02 do 04).

Przykład 1. W kolejnych pozycjach 01 do 04 zdefiniowano:

- DZIEŃ 1: „1”(poniedziałek)
- DZIEŃ 2: „4”(czwartek)
- DZIEŃ 3: „5”(piątek)
- DZIEŃ 4: „6”(sobota)

Uzyskano 4 okresy, które opisowo nazwiemy np.:

- dni pracujące (00:00:00 poniedziałek do 23:59:59 środa)
- dzień targowy (00:00:00 czwartek do 23:59:59 czwartek)
- dzień pracujący (00:00:00 piątek do 23:59:59 piątek)
- dni wolne (00:00:00 sobota do 23:59:59 niedziela)





i odpowiednio zdefiniujemy wysokość stawek opłat w tych okresach.

UWAGA

Najlepiej ustawiać okresy od najniższych numerów dni tygodnia dla „DZIEŃ 1” do najwyższych numerów dni tygodnia dla „DZIEŃ 4”.

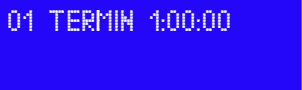
3.18.12.4 03181204 OKRESY GODZINOWE?

Funkcja ta służy do tworzenia stawek opłat, zróżnicowanych ze względu na porę dnia tzn. np. drożej rano a taniej – w nocy. Funkcja pozwala na zdefiniowanie maksymalnie 4 przedziałów czasowych o różnej wysokości opłat. Można też zastosować jednakową opłatę we wszystkich przedziałach czasowych.

1. Po wyświetleniu:  i potwierdzeniu klawiszem  wyświetli się:  i domyślny czas – „0000”. Należy wpisać wybraną godzinę i minutę i zatwierdzić klawiszem .
2. Następnie, w ten sam sposób, można zdefiniować kolejne przedziały czasowe (02 do 04).

Przykład 1. W kolejnych pozycjach 01 do 04 zdefiniowano:

TERMIN 1: „0700”

TERMIN 2: „0900”

TERMIN 3: „1500”

TERMIN 4: „2000”

Uzyskano 4 okresy, które opisowo nazwiemy np.:

ranek (07:00:00 do 08:59:59)

czas urzędów (09:00:00 do 14:59:59)

popołudnie (15:00:00 do 19:59:59)

noc (20:00:00 do 06:59:59)

i odpowiednio zdefiniujemy wysokość stawek opłat w tych okresach.

UWAGA

Najlepiej ustawiać okresy od najwcześniejszych godzin dla „TERMIN 1” do najpóźniejszych dla „TERMIN 4”.

3.18.12.5 03181205 USTAW STAWKI

Po zmianie podstawowego okresu stawki ustawione wcześniej stawki zostają skasowane i należy wprowadzić ponownie wszystkie stawki.

Jeśli parametr 031811 CENNIK ROZSZERZONY ustawiony został na „Nie” (opcja odznaczona) wówczas programuje się tylko podstawowy okres oraz cenę dla stawek startowej i zwykłej.

NUMER STAWKI (1-5)

1. Po wyświetleniu: należy wpisać zdefiniowaną stawkę i zatwierdzić

klawiszem

**GOTÓWKA
ENTER**

2. Po wyświetleniu: należy wybrać edytowaną stawkę klawiszami

01 STARTOWE STAWKI
02 ZWYKŁE STAWKI

**PŁAT.1 ↓
PŁAT.2**

lub

**STORNO ↑
ANUL.**

i

zatwierdzić klawiszem **GOTÓWKA
ENTER**. Dla każdej stawki możemy wprowadzić dwie różne kwoty i czasy dla pierwszego okresu i kolejnych.

Przykład 1

Dwie pierwsze godziny kosztują 3 zł a każda kolejna 2 zł. Wówczas należy ustawić stawkę startową z ceną 3 i okresem podstawowym 2 godz. (120 minut), a stawki zwykłe z ceną 2 zł i okresem podstawowym 1 godz. (60 minut).

Przykład 2

Tygodniowa opłata parkingowa wynosi 100 zł. Każdy następny dzień kosztuje 20 zł.

Ustawić cenę stawki startowej na 100 zł i okres na 7 dni, a cenę i okres stawki zwykłej na 20 zł i 1 dzień.

Jeśli parametr 031811 CENNIK ROZSZERZONY ustawiony został na „Tak” (opcja zaznaczona) wówczas można zdefiniować bardzo rozbudowany cennik dla różnych przedziałów czasowych.

UWAGA

W zależności od tego jakie stawki definiujemy (za jakie okresy), w dalszej części pojawić się mogą różne opisy. Związane to jest z wyborem podstawowego okresu stawki (Godziny-Dni) oraz ze



zdefiniowanymi przedziałami czasowymi: MIESIĄC-DZIEŃ TYGODNIA (DZIEŃ)-GODZINA W CIĄGU DNIA (TERMIN).

Przy ustawieniu Podstawowego okresu rozliczeniowego: 1-DNI

01 STARTOWE STAWKI

1. Po wyborze: pojawi się lista:

- 01 DLA M1-2D1-2:1D
- 02 CENA:0
- 03 DLA M1-2D2-3:1D
- 04 CENA:0
- 05 DLA M1-2D3-4:1D
- 06 CENA:0
- 07 DLA M1-2D4-1:1D
- 08 CENA:0
- 09 DLA M2-3D1-2:1D
- 10 CENA:0
- 11 DLA M2-3D2-3:1D
- 12 CENA:0
- 13 DLA M2-3D3-4:1D
- 14 CENA:0
- 15 DLA M2-3D4-1:1D
- 16 CENA:0
- 17 DLA M3-4D1-2:1D
- 18 CENA:0
- 19 DLA M3-4D2-3:1D
- 20 CENA:0
- 21 DLA M3-4D3-4:1D
- 22 CENA:0
- 23 DLA M3-4D4-1:1D
- 24 CENA:0
- 25 DLA M4-1D1-2:1D
- 26 CENA:0
- 27 DLA M4-1D2-3:1D
- 28 CENA:0
- 29 DLA M4-1D3-4:1D
- 30 CENA:0
- 31 DLA M4-1D4-1:1D
- 32 CENA:0
- 33 ZAPISZ



2. Używając klawiszy  lub  i zatwierdzając klawiszem  lub używając bezpośredniego adresowania wybieramy edytowane okresy i ceny stawki Startowej w tych okresach.

3. Np. 01 DLA M1-2D1-2:1D oznacza:

M1-2 – okres pomiędzy zdefiniowanym okresem miesięcznym: MIESIĄC 1 - MIESIĄC 2,

D1-2 – okres pomiędzy zdefiniowanymi dniami tygodnia: DZIEŃ 1 - DZIEŃ 2,







1D – podstawowy okres stawki wynoszący 1 Dzień (po wybraniu tej pozycji domyślny okres

- można zmienić).
- Np. 02 CENA:0 oznacza cenę za okres M1-2D1-2. Po wybraniu tej pozycji wyświetli się:
 i można wprowadzić właściwą cenę.
 - Konsekwentnie, inne pozycje oznaczają okresy i ceny stawek, jakie należy dla nich zdefiniować.
 - Na zakończenie należy zapisać wprowadzone ceny stawek wybierając:
 i zatwierdzając klawiszem . Wydrukuje się wówczas zdefiniowany cennik dla STARTOWEJ STAWKI 1.
 - W identyczny sposób definiuje się stawki w cenniku dotyczące: 02 ZWYKŁA STAWKA.

Przy ustawieniu Podstawowego okresu rozliczeniowego: 0-GODZINY

1. Po wyborze: pojawi się lista:

01 DLA D1-2T1-2:30m
02 CENA:0
03 DLA D1-2T2-3: 30m
04 CENA:0
05 DLA D1-2T3-4:30m
06 CENA:0
07 DLA D1-2T4-1:30m
08 CENA:0
09 DLA D2-3T1-2:30m
10 CENA:0
11 DLA D2-3T2-3:30m
12 CENA:0
13 DLA D2-3T3-4:30m
14 CENA:0
15 DLA D2-3T4-1:30m
16 CENA:0
17 DLA D3-4T1-2:30m
18 CENA:0
19 DLA D3-4T2-3:30m
20 CENA:0
21 DLA D3-4T3-4:30m
22 CENA:0
23 DLA D3-4T4-1:30m
24 CENA:0
25 DLA D4-1T1-2:30m
26 CENA:0
27 DLA D4-1T2-3:30m
28 CENA:0
29 DLA D4-1T3-4:30m
30 CENA:0
31 DLA D4-1T4-1:30m
32 CENA:0
33 ZAPISZ

2. Używając klawiszy   lub   i zatwierdzając klawiszem   lub używając bezpośredniego adresowania wybieramy edytowane okresy i ceny stawki Startowej w tych okresach.
3. Np. 01 DLA D1-2T1-2:30m oznacza:
D1-2 – okres pomiędzy zdefiniowanymi dniami tygodnia: DZIEŃ 1 - DZIEŃ 2,
T1-2 – okres pomiędzy zdefiniowanymi godzinami dnia: TERMIN 1 - TERMIN 2,
30m – podstawowy okres stawki wynoszący 30 minut (po wybraniu tej pozycji domyślny okres można zmienić).

4. Np. 02 CENA:0 oznacza cenę za okres D1-2T1-2. Po wybraniu tej pozycji wyświetli się:

STARTOWA STAWKA

i można wprowadzić właściwą cenę.

5. Konsekwentnie, inne pozycje oznaczają okresy i ceny stawek, jakie należy dla nich zdefiniować.

6. Na zakończenie należy zapisać wprowadzone ceny stawek wybierając:

33 ZAPISZ

i zatwierdzając klawiszem . Wydrukuje się wówczas zdefiniowany cennik dla STARTOWEJ STAWKI 1.

7. W identyczny sposób definiuje się stawki w cenniku dotyczące: 02 ZWYKŁA STAWKA.
8. W przypadku 02 ZWYKŁA STAWKA podpowiadany podstawowy okres stawki wynosi 60m (60 minut).

3.19 0319 RAPORT UŻYTKOWNIKA

Funkcja ta służy do definiowania przez użytkownika zestawu raportów, który automatycznie jest drukowany po wybraniu tego RAPORTU UŻYTKOWNIKA.

1. W skład zestawu może wejść maksymalnie 9 raportów niezerujących, których pozycje są zdefiniowane jako:

- 1 RAPORT PLU/MAGAZYNOWY
- 2 RAPORT GRUP
- 3 RAPORT KASOWY
- 4 RAPORT KASJERÓW
- 5 RAPORT SPRZEDAŻY
- 6 RAPORT OPAKOWAŃ
- 7 RAPORT KWITÓW
- 8 RAPORT GODZINOWY OBECNY
- 9 RAPORT GODZINOWY OSTATNI
- 10 ZAPISZ

2. Wybór raportów, które będą drukowane w zestawie następuje przez zaznaczenie klawiszem



. Po zaznaczeniu lub odznaczeniu odpowiedniego raportu należy przejść do punktu

10.ZAPISZ i zapisać wybrany zestaw klawiszem .

3.20 0320 PŁATN.1/PŁATN.2

Funkcja ta ustawia nazwy metody zapłaty pod klawiszem:



1. Wyświetla się:



. Używając klawiszy



lub



i zatwierdzając klawiszem



należy wybrać poziom dla klawisza



lub



, wówczas wyświetlą się nazwy metod zapłaty, z których możemy wybrać jedną do zdefiniowania:

- 01 KARTA PŁATNICZA
- 02 CZEK
- 03 BON
- 04 PRZELEW
- 05 KREDYT
- 06 TALON
- 07 INNA PŁATNOŚĆ

Używając klawiszy



lub



należy wybrać odpowiednią pozycję i zatwierdzić

klawiszem



2. Następnie możemy przypisać drugą formę zapłaty na klawiszu.

3.21 0321 NUMER KASY

Funkcja ta służy do ustawiania numeru kasy drukowanego na paragonie.

PODAJ NUMER (1-9)

1. Wyświetla się:

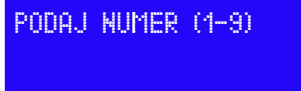

. Należy wpisać wybrany numer i zatwierdzić

klawiszem



3.22 0322 DIAGNOSTYKA

Funkcja ta umożliwia przetestowanie różnych elementów kasy ACLAS Kos oraz niektórych parametrów jej pracy.

1. Wyświetla się lista, na której używając klawiszy



lub



i zatwierdzając

klawiszem



lub adresując bezpośrednio, należy wybrać odpowiednią pozycję do

testowania.

- 01 TEST DRUKARKI
- 02 TEST WYŚWIETLACZY
- 03 TEST KLAWIATURY
- 04 TEST ZASILANIA
- 05 TEST SZUFLADY
- 06 TEST BATERII RAM
- 07 TEST SYSTEMU

3.23 0323 DRUKUJ PARAMETRY SYSTEMU

Po zatwierdzeniu klawiszem  drukowane są parametry ustawione w MENU 03 KONFIGURACJA.

4 OBSŁUGA SPRZEDAŻY

Sprzedaży dokonuje się w trybie sprzedaży. Tryb ten jest uruchamiany bezpośrednio po zalogowaniu kasjera. Aby wejść w tryb sprzedaży po wykonaniu np. operacji programowania lub raportów, należy

kilkakrotnie nacisnąć klawisz  w ten sposób zawsze kasa powróci do trybu sprzedaży. Tylko w tym trybie można dokonać operacji sprzedaży, niezależnie czy wcześniej wybrano tryb parkingowo-usługowy czy zwykłej sprzedaży.



UWAGA:

Przy naciskaniu klawisza  kasa może wydawać sygnał dźwiękowy.

Jeżeli wystąpił błąd w obsłudze i kasa wyświetli jego opis, włączy również sygnał dźwiękowy. Sygnały błędów mogą powtarzać się trzykrotnie lub mogą mieć charakter ciągły. Aby przerwać ciągły sygnał

dźwiękowy należy nacisnąć klawisz .

4.1 Wyświetlenie godziny i daty

Należy nacisnąć klawisz  oraz  aby wyświetlić datę i godzinę (gdy kasa nie jest w trakcie otwartej transakcji).

4.2 Sprzedaż PLU i obsługa opakowań zwrotnych

PLU to towar. Każde PLU ma zdefiniowany swój numer. Sprzedając towar (PLU) musimy zdefiniować jego nazwę, cenę, sprzedawaną ilość. Możemy także kod kreskowy lub inne kody stowarzyszone z danym towarem..

Właśnie te parametry: NR PLU, NAZWA, CENA, ILOŚĆ, KOD KRESKOWY lub INNY KOD służą

do sprzedaży towarów i usług na kasie **ACLAS Kos**.

Przykład 1: Typ sprzedaży: ilość domyślna – „1”, przy definicji PLU zdefiniowano jego cenę (najczęściej stosowany typ wyboru sprzedanego towaru). Zdefiniowano jednocześnie klawisz szybkiego dostępu do sprzedaży tego PLU.

Naciśnięty klawisz: F1 (klawisz, który został zdefiniowany jako klawisz szybkiego dostępu dla sprzedaży pojedynczego PLU z jednoczesnym zamknięciem paragonu)



Sprzedaż zamknie się zapłatą gotówkową, ze sprzedaną 1 jednostką towaru i ceną - zdefiniowaną dla tego PLU (cena różna od zera).

UWAGA:

Takie zastosowania klawiszy szybkiego dostępu jest polecane dla sprzedaży biletów na imprezy, jeżeli nie jest sprzedawanych więcej niż 10 różnych rodzajów biletów.

Przykład 2: Typ sprzedaży: ilość domyślna – „1”.

A) przy definicji PLU zdefiniowano jego cenę.

Naciśnięte klawisze: Nr PLU i klawisz PLU



Na paragonie fiskalnym pojawi się sprzedana pozycja tego towaru z ilością domyślną „1”. Można zamknąć paragon lub kontynuować sprzedaż. Przy kontynuowaniu sprzedaży w podanym przykładzie wybrano PLU, którego ceny nie zdefiniowano (Cena = 0,00, nie można sprzedać PLU z taką ceną bez jej wcześniejszego wprowadzenia z klawiatury) lub kasjer ma uprawnienia do zmiany ceny zdefiniowanej dla PLU.

B) Naciśnięte klawisze: CENA, wartość ceny PLU, ENTER, Nr PLU i klawisz PLU



Podobnie zadziała sczytanie kodu kreskowego PLU numer 2 czytnikiem kodów kreskowych lub wprowadzenie kodu PLU numer 2 z klawiatury w miejscu wprowadzenia Nr PLU.

C) Naciśnięte klawisze: wartość ceny PLU, CENA, Nr PLU i klawisz PLU



Podobnie zadziała sczytanie kodu kreskowego PLU numer 2 czytnikiem kodów kreskowych lub wprowadzenie kodu PLU numer 2 z klawiatury w miejscu wprowadzenia Nr PLU.

W efekcie sprzedano po jednej pozycji tego samego PLU w różnej cenie.

Paragon w podanym przykładzie zamykamy (drukujemy) naciskając klawisz .

Przykład 3: Typ sprzedaży: ilość wprowadzana z klawiatury.

A) Naciśnięte klawisze: wartość ilości, ILOŚĆ, Nr PLU i klawisz PLU



Na paragonie fiskalnym pojawi się sprzedana pozycja tego towaru z ilością „2” i ceną zdefiniowaną dla tego PLU.

Podobnie zadziała sczytanie kodu kreskowego PLU numer 4 czytnikiem kodów kreskowych lub wprowadzenie kodu PLU numer 4 z klawiatury w miejscu wprowadzenia Nr PLU.

B) Naciśnięte klawisze: wartość ilości, ILOŚĆ, wartość ceny PLU, CENA, Nr PLU i klawisz PLU



Na paragonie fiskalnym pojawi się sprzedana pozycja tego towaru z ilością „2” i ceną wprowadzoną w trakcie wystawiania paragonu (wpierw należy ustawić uprawnienia kasjera do zmiany ceny).

Podobnie zadziała sczytanie kodu kreskowego PLU numer 4 czytnikiem kodów kreskowych lub wprowadzenie kodu PLU numer 4 z klawiatury w miejscu wprowadzenia Nr PLU.

Paragon w podanym przykładzie zamykamy (drukujemy) naciskając klawisz  (rodzaj płatności domyślnie ustawiony dla tego klawisza na: KARTA PŁATNICZA).

Przykład 4: Sprzedaż z listy PLU.

Najpierw, przy definiowaniu klawiszy skrótów, jeden z klawiszy F1-F10 **należy zdefiniować jako LISTA PLU**.

A) Naciśnięte klawisze: klawisz skrótu zdefiniowany dla LISTY PLU, strzałki do wyboru PLU na liście, wartość ilości, ILOŚĆ i klawisz PLU

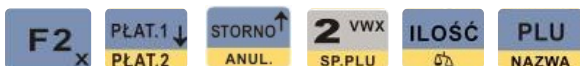

Na paragonie fiskalnym pojawi się sprzedana pozycja tego towaru z ilością „2” i ceną zdefiniowaną dla tego PLU.

B) Naciśnięte klawisze: klawisz skrótu zdefiniowany dla LISTY PLU, strzałki do wyboru PLU na liście, CENA, wartość ceny dla PLU i klawisz PLU



Na paragonie fiskalnym pojawi się sprzedana pozycja tego towaru z ilością „1” (automatycznie odpowiedzianą) i ceną wprowadzoną w trakcie wystawiania paragonu (wpierw należy ustawić uprawnienia kasjera do zmiany ceny).

C) Sprzedaż PLU z listy z zerową zdefiniowaną ceną. Naciśnięte klawisze: klawisz skrótu zdefiniowany dla LISTY PLU, strzałki do wyboru PLU na liście, wartość ilości, ILOŚĆ, CENA, wartość ceny dla PLU i klawisz PLU



Na paragonie fiskalnym pojawi się sprzedana pozycja tego towaru z ilością „2” i ceną wprowadzoną w trakcie wystawiania paragonu (wpierw należy ustawić uprawnienia kasjera do zmiany ceny), zdefiniowana cena dla PLU była ustawiona na „0,00”.

Paragon w podanym przykładzie zamykamy (drukujemy) naciskając klawisze:  (rodzaj płatności domyślnie ustawiony dla tego klawisza na: CZEK).

Przykład 5: Sprzedaż z nazwą PLU.

Po zatwierdzeniu pierwszej i kolejnych wpisanych liter nazwy pojawiają się nazwy towarów spełniających to kryterium wyboru (wprowadzonego ciągu zatwierdzonych liter nazwy). Strzałkami można wybierać towar spośród wyświetlonych PLU.

A) Naciśnięte klawisze: klawisz SHIFT, klawisz NAZWA, klawisz P pierwszej litery w nazwie towaru, klawisz ENTER i klawisz PLU



Na paragonie fiskalnym pojawi się sprzedana pozycja towaru pierwszego na liście, z ilością „1” i ceną zdefiniowaną dla tego PLU.

- B) Naciśnięte klawisze: klawisz SHIFT, klawisz NAZWA, klawisze liter, klawisz ENTER, klawisz ILOŚĆ, wartość ilości, wartość ceny PLU, klawisz CENA, wartość ceny dla PLU i klawisz PLU



Na paragonie fiskalnym pojawi się sprzedana pozycja towaru pierwszego na liście, spełniającego kryterium wyboru” P” (czyli ciągu znaków), z ilością „6” i ceną wprowadzoną w trakcie wystawiania paragonu (wpierw należy ustawić uprawnienia kasjera do zmiany ceny).

Paragon w podanym przykładzie zamykamy (drukujemy) naciskając klawisz: (wcześniej zdefiniowaliśmy ten klawisz szybkiego dostępu jako rodzaj płatności: PRZELEW).

Przykład 6: Sprzedaż towaru ważonego z użyciem klawisza ILOŚĆ (bez transmisji wyniku ważenia z wagi elektronicznej).

- A) Naciśnięte klawisze: klawisz ILOŚĆ, wartość masy, klawisz ENTER, Nr PLU, klawisz PLU



Na paragonie fiskalnym pojawi się sprzedana pozycja towaru o numerze PLU **20**, z ilością „3,352” i zdefiniowaną dla PLU jednostką miary (w tym przypadku „KG”), z ceną zdefiniowaną dla tego PLU.

- B) Naciśnięte klawisze: klawisz ILOŚĆ, wartość masy, klawisz ENTER, klawisz CENA, wartość ceny dla PLU, Nr PLU, klawisz PLU



Na paragonie fiskalnym pojawi się sprzedana pozycja towaru o numerze PLU **20**, z ilością „3,352” i zdefiniowaną dla PLU jednostką miary (w tym przypadku „KG”), z ceną wprowadzoną w trakcie wystawiania paragonu.

- C) Naciśnięte klawisze: wartość ceny dla PLU, klawisz CENA, klawisz ILOŚĆ, wartość masy, Nr PLU, klawisz PLU

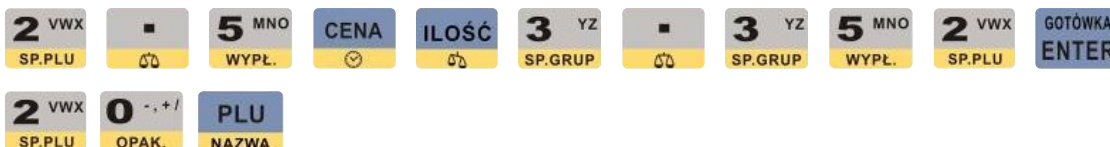

Na paragonie fiskalnym pojawi się sprzedana pozycja towaru o numerze PLU **20**, z ilością „3,352” i zdefiniowaną dla PLU jednostką miary (w tym przypadku „KG”), z ceną wprowadzoną w trakcie wystawiania paragonu.

Paragon w podanym przykładzie zamykamy (drukujemy) naciskając klawisz: (wcześniej zdefiniowaliśmy ten klawisz szybkiego dostępu jako rodzaj płatności: BON).

Przykład 7: Sprzedaż towaru ważonego z użyciem wagi elektronicznej

(z funkcją odczytania wyniku klawiszem).

UWAGA:

Gdy wynik ważenia jest „0,000” (ZERO) kasa traktuje go jak brak wyniku ważenia – nie pokazuje ilości zerowej z wagi.

A) Naciśnięte klawisze: klawisz SHIFT, klawisz , Nr PLU, klawisz PLU



Na paragonie fiskalnym pojawi się sprzedana pozycja towaru o numerze PLU **20**, z masą przetransmitowaną z wagi i zdefiniowaną dla PLU jednostką miary (w tym przypadku „KG”), z ceną zdefiniowaną dla tego PLU.

B) Naciśnięte klawisze: klawisz SHIFT, klawisz , klawisz CENA, wartość ceny dla PLU, klawisz ENTER, Nr PLU, klawisz PLU



Na paragonie fiskalnym pojawi się sprzedana pozycja towaru o numerze PLU **20**, z masą przetransmitowaną z wagi i zdefiniowaną dla PLU jednostką miary (w tym przypadku „KG”), z ceną wprowadzoną w trakcie wystawiania paragonu.

C) Naciśnięte klawisze: klawisz SHIFT, klawisz , wartość ceny dla PLU, klawisz CENA, Nr PLU, klawisz PLU



Na paragonie fiskalnym pojawi się sprzedana pozycja towaru o numerze PLU **20**, z masą przetransmitowaną z wagi i zdefiniowaną dla PLU jednostką miary (w tym przypadku „KG”), z ceną wprowadzoną w trakcie wystawiania paragonu.

Paragon w podanym przykładzie zamykamy (drukujemy) naciskając klawisz

Przykład 8: Sprzedaż towaru ważonego z użyciem wagi elektronicznej

 (z funkcją odczytania wyniku klawiszem - **DOWAŻANIE**).

UWAGI:

1. Sposób podłączenia wagi elektronicznej do kasy ACLAS Kos opisany jest w punkcie 03.07.
2. W menu 03 KONFIGURACJA, 14 DEFINIOWANE PARAMETRY SYSTEMU, 09 POTWIERDZENIE PRZY SPRZEDAŻY PLU należy aktywować tą opcję (naciskając klawisz).
3. Tylko niektóre wagi umożliwiają doważanie towarów, m.in. wagi ACLAS rodziny PS1, modele C i D.

A) Naciśnięte klawisze: Nr PLU, klawisz PLU, klawisz SHIFT, klawisz , klawisz PLU

(wyświetlanie zmieniającej się masy i należności)

W momencie wyświetlenia się masy na wadze (i odpowiednio na wyświetlaczu kasy) możemy zmieniać wartość masy (dodając lub ujmując). Towarzyszy temu zmieniające się wskazanie należności, jaką należy zapłacić za wybrany towar (PLU nr 20). Gdy uzyskamy

właściwą masę lub cenę, należy ją zatwierdzić klawiszem .

Na paragonie fiskalnym pojawi się sprzedana pozycja towaru o numerze PLU 20, z masą przetransmitowaną z wagi i zdefiniowaną dla PLU jednostką miary (w tym przypadku „KG”), z ceną zdefiniowaną dla tego PLU.

- B) Naciśnięte klawisze: kod kreskowy sczytany czytnikiem kodów, klawisz SHIFT, klawisz , klawisz PLU.

[Kod kreskowy PLU] (wyświetlanie zmieniającej się masy i należności)

Wydruk pozycji taki jak w punkcie A).

Przykład 9: Sprzedaż towarów z opakowaniami zwrotnymi, przyjmowanie opakowań zwrotnych

UWAGA:

Należy najpierw zdefiniować towary sprzedawane z opakowaniami i ceny samych opakowań w trybie 03 KONFIGURACJA.

- A) Naciśnięte klawisze: ilość PLU (zwrócona ilość opakowań zwrotnych), klawisz ILOŚĆ, Nr PLU, klawisz PLU, klawisz SHIFT, klawisz, ilość PLU (opakowania zwrotne na kaucję), klawisz ILOŚĆ, Nr PLU, klawisz PLU, klawisz GOTÓWKA

Na paragonie fiskalnym pojawi się 5 sprzedanych pozycji towaru o numerze PLU 5, a poniżej logo fiskalnego pojawią się 3 sztuki opakowań do zapłaty kaucji oraz pokazanie całej należności do zapłaty.

- B) Naciśnięte klawisze: klawisz SHIFT, klawisz ilość PLU1 (zdefiniowane jako sprzedawane ze zwracającym opakowaniem), klawisz ILOŚĆ, Nr PLU1, klawisz PLU, ilość PLU2 (zdefiniowane jako sprzedawane ze zwracającym opakowaniem), klawisz ILOŚĆ, Nr PLU2, klawisz PLU, klawisz ENTER



Zostanie wydrukowany kwit ROZLICZENIE OPAKOWAŃ ZWROTNYCH (niefiskalny), Na kwicie pojawią się 3 przyjęte opakowania po towarze o numerze PLU 5 oraz 4 przyjęte opakowania po towarze o numerze PLU 2. W podsumowaniu kwitu pojawi się pozycja DO ZWROTU opisująca wartość kaucji zwracanej za opakowania zwrotne.

4.3 Rabat procentowy





Funkcja udzielania rabatu procentowego od wartości pojedynczej pozycji sprzedanego towaru lub od

wartości całego paragonu, w zależności od tego, czy jest zastosowana wobec danej pozycji na paragonie czy też, wobec całego paragonu (po naciśnięciu klawisza ).

UWAGI:

3. W 03 KONFIGURACJA, 11 KATEGORIE KASJERÓW, 02 LISTA DOSTĘPU, po wybraniu właściwego kasjera i po dezaktywacji zdefiniowanych rabatów (pozycja 10) klawisz rabatu procentowego  działa tylko po wcześniejszym wprowadzeniu wartości.
4. W przypadku udzielania rabatu na poszczególną pozycję sprzedaży można udzielić tylko jednorazowo rabatu procentowego  lub kwotowego po zaprogramowaniu wcześniejszym jednego z klawiszy funkcyjnych zaraz po wpisaniu tej pozycji na paragon.
5. Udzielanie dalszych rabatów procentowych czy kwotowych do maksymalnego limitu zdefiniowanego dla danego kasjera jest możliwe tylko wobec całego wystawionego dotychczas paragonu (po podsumowaniach paragonu tzn. po naciśnięciach klawisza ).

Aby wykorzystać tą funkcję:

1. W menu 03 KONFIGURACJA, 07 RABAT I NARZUT, 01 RABAT % należy ustawić wybrany poziom rabatu (0,00-99,99). Jest on stały, zmiany można dokonać po ponownym wejściu do tego menu.
2. W menu 03 KONFIGURACJA, 11 KATEGORIE KASJERÓW, 01 KATEGORIE, po wybraniu kategorii danego kasjera (1-8), zdefiniowaniu nazwy danej kategorii kasjera (lub pozostawieniu niezmienionej), wpisaniu maksymalnego rabatu procentowego (0,00-99,99) i po zdefiniowaniu pozostałych pozycji rabatów/narzutów (lub pozostawieniu niezmienionych), należy przejść do: 03 KONFIGURACJA, 11 KATEGORIE KASJERÓW, 02 LISTA DOSTĘPU, wpisać numer dostępu wybranej kategorii kasjera (1-8), klawiszami  lub  wybrać 10 ZDEFINIOWANE RABATY % i klawiszem  aktywować je.
3. Jeżeli rabat zdefiniowany w punkcie 1. jest mniejszy lub równy rabatowi zdefiniowanemu w punkcie 2. wówczas rabat ten będzie miał zastosowanie przy naciśnięciu klawisza . W przeciwnym przypadku rabat nie zostanie udzielony.
4. Jeżeli wprowadzono najpierw wartość rabatu procentowego a następnie naciśnięto klawisz  zastosowana zostanie wprowadzona wartość rabatu procentowego chyba, że jest większy niż opisany w punkcie 2. (wówczas nie zostanie udzielony).

Przykład 1: W ustawieniach konfiguracyjnych: 03 KONFIGURACJA/07 RABAT I NARZUT/01 RABAT% ustawiono 10%. W ustawieniach konfiguracyjnych 03 KONFIGURACJA/11 KATEGORIE KASJERÓW/02 LISTA DOSTĘPU dla kategorii kasjera KASJER ustawiono rabat 5%.

A) Naciśnięte klawisze: Nr PLU 1, klawisz PLU, klawisz rabatu%,



Na paragonie fiskalnym pojawi się sprzedana pozycja towaru o numerze PLU **1**, z ilością „1” i ceną zdefiniowaną dla tego PLU.



(dla rabatu zdefiniowanego w punkcie 1. mniejszego niż w punkcie 2. i równego 5%)

Na paragonie fiskalnym pojawi się napis: i wartość wynikająca z udzielonego upustu.

B) Naciśnięte klawisze: Nr PLU **2**, klawisz PLU,





Na paragonie fiskalnym pojawi się sprzedana pozycja towaru o numerze PLU **2**, z ilością „1” i ceną zdefiniowaną dla tego PLU.

C) Naciśnięty klawisz , podsuma wystawionego paragonu,

D) Naciśnięty klawisz: klawisz rabatu%, (dla rabatu zdefiniowanego w punkcie 1. mniejszego niż w punkcie 2. i równego 5%)



(dla rabatu zdefiniowanego w punkcie 1. mniejszego niż w punkcie 2. i równego 5%), rabat procentowy na całą wartość podsumy

Paragon w podanym przykładzie zamykamy (drukujemy) naciskając klawisze  i  (CZEK).

4.4 Narzut procentowy

Funkcja udzielania narzutu procentowego od wartości pojedynczej pozycji sprzedanego towaru lub od wartości całego paragonu, w zależności od tego, czy jest zastosowana wobec danej pozycji na

paragonie czy też, wobec całego paragonu (po naciśnięciu klawisza ).

UWAGI:

1. W **03 KONFIGURACJA**, **11 KATEGORIE KASJERÓW**, **02 LISTA DOSTĘPU**, po wybraniu właściwego kasjera i po dezaktywacji zdefiniowanych narzutów (pozycja 12)











klawisz narzutu procentowego [+ %] ( ) działa tylko po wcześniejszym wprowadzeniu wartości.

2. W przypadku udzielania narzutu na poszczególną pozycję sprzedaży można udzielić

tylko jednorazowo narzutu procentowego   zaraz po wpisaniu tej pozycji na paragon. W ten sam sposób można naliczyć narzut kwotowy po uprzednim zdefiniowaniu tej funkcji na jednym z klawisz funkcyjnych F1.. F10

3. Udzielanie dalszych narzutów procentowych czy kwotowych do maksymalnego limitu zdefiniowanego dla danego kasjera jest możliwe tylko wobec całego paragonu (po podsumowaniach paragonu tzn. po naciśnięciach klawisza ).

Aby wykorzystać tą funkcję:

1. W menu 03 KONFIGURACJA, 07 RABAT I NARZUT, 02 %NARZUTU należy ustawić wybrany poziom narzutu (0,00-99,99). Jest on stały, zmiany można dokonać po ponownym wejściu do tego menu.
2. W menu 03 KONFIGURACJA, 11 KATEGORIE KASJERÓW, 01 KATEGORIE, po wybraniu kategorii danego kasjera (1-8), zdefiniowaniu nazwy danej kategorii kasjera (lub pozostawieniu niezmienionej), wpisaniu maksymalnego narzutu procentowego (0,00-99,99) i po zdefiniowaniu pozostałych pozycji rabatów/narzutów (lub pozostawieniu niezmienionych), należy przejść do: 03 KONFIGURACJA, 11 KATEGORIE KASJERÓW, 02 LISTA DOSTĘPU, wpisać numer dostępu wybranej kategorii kasjera (1-8), klawiszami   lub   wybrać 12 ZDEFINIOWANE NARZUTY % i klawiszem  aktywować je.
3. Jeżeli narzut zdefiniowany w punkcie 1. jest mniejszy lub równy narzutowi zdefiniowanemu w punkcie 2. wówczas narzut ten będzie miał zastosowanie przy naciśnięciu klawisza   . W przeciwnym przypadku narzut nie zostanie udzielony.
4. Jeżeli wprowadzono najpierw wartość narzutu procentowego a następnie naciśnięto klawisz    zastosowana zostanie wprowadzona wartość narzutu procentowego chyba, że jest większy niż opisany w punkcie 2. (wówczas nie zostanie udzielony).

Przykład 1: W ustawieniach konfiguracyjnych: 03 KONFIGURACJA/07 RABAT I NARZUT/01 NARZUT% ustawiono 10%. W ustawieniach konfiguracyjnych 03 KONFIGURACJA/11 KATEGORIE KASJERÓW/02 LISTA DOSTĘPU dla kategorii kasjera KASJER ustawiono narzut 5%.

A) Naciśnięte klawisze: Nr PLU 1, klawisz PLU, klawisz narzutu%,



Na paragonie fiskalnym pojawi się sprzedana pozycja towaru o numerze PLU 1, z ilością „1” i ceną zdefiniowaną dla tego PLU.



(dla narzutu zdefiniowanego w punkcie 1. mniejszego niż w punkcie 2. i równego 5%)

Na paragonie fiskalnym pojawi się napis: i wartość wynikająca z udzielonego narzutu.

B) Naciśnięte klawisze: Nr PLU 2, klawisz PLU,





Na paragonie fiskalnym pojawi się sprzedana pozycja towaru o numerze PLU 2, z ilością „1” i ceną zdefiniowaną dla tego PLU.

C) Naciśnięty klawisz , podsuma wystawionego paragonu,

- D) Naciśnięty klawisz: klawisz narzutu%, (dla narzutu zdefiniowanego w punkcie 1. mniejszego niż w punkcie 2. i równego 5%)











(dla narzutu zdefiniowanego w punkcie 1. mniejszego niż w punkcie 2. i równego 5%), narzut procentowy na całą wartość podsumy.

Paragon w podanym przykładzie zamykamy (drukujemy) naciskając klawisz   (KARTA PŁATNICZA).

4.5 Rabat kwotowy

Funkcja udzielania rabatu kwotowego dla wartości pojedynczej pozycji sprzedanego towaru lub dla wartości całego paragonu, w zależności od tego, czy jest zastosowana wobec danej pozycji na paragonie czy też, wobec całego paragonu (po naciśnięciu klawisza ). Aby wykorzystać tą funkcję:

- W menu 03 KONFIGURACJA, 11 KATEGORIE KASJERÓW, 01 KATEGORIE, po wybraniu kategorii danego kasjera (1-8), zdefiniowaniu nazwy danej kategorii kasjera (lub pozostawieniu niezmienionej), wpisaniu maksymalnego rabatu kwotowego i po zdefiniowaniu pozostałych pozycji rabatów/narzutów (lub pozostawieniu niezmienionych), należy przejść do: 03 KONFIGURACJA, 11 KATEGORIE KASJERÓW, 02 LISTA DOSTĘPU, wpisać numer dostępu wybranej kategorii kasjera (1-8), klawiszami   lub   wybrać 09 RABATY KWOTOWE i klawiszem  aktywować je.
- Należy zaprogramować – jeden z klawiszy funkcyjnych  ...  bezpośrednio lub z użyciem klawisza  jako funkcje rabatu kwotowego. W podanych przykładach funkcje rabatu kwotowego przypisano do klawisza .

Przykład 1:

- A) Naciśnięte klawisze: Nr PLU **1**, klawisz PLU, wartość rabatu kwotowego, klawisz  pod którym przypisano funkcję rabatu kwotowego,



Na paragonie fiskalnym pojawi się sprzedana pozycja towaru o numerze PLU **1**, z ilością „1” i ceną zdefiniowaną dla tego PLU.

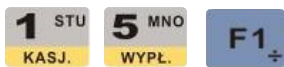

Na paragonie fiskalnym pojawi się napis: i jego wartość.

- B) Naciśnięte klawisze: Nr PLU **2**, klawisz PLU,



Na paragonie fiskalnym pojawi się sprzedana pozycja towaru o numerze PLU 2, z ilością „1” i ceną zdefiniowaną dla tego PLU.

C) Naciśnięty klawisz , podsuma wystawionego paragonu,

D) Naciśnięte klawisze: wartość rabatu kwotowego, klawisz rabatu kwotowego,

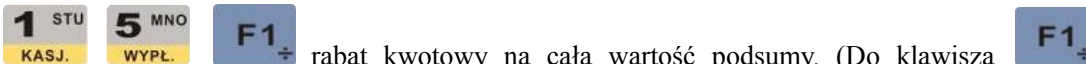

rabat kwotowy na całą wartość podsumy. (Do klawisza należy wcześniej przypisać w konfiguracji funkcję rabatu kwotowego.

Paragon w podanym przykładzie zamykamy (drukujemy) naciskając klawisz .

4.6 Narzut kwotowy

Funkcja udzielania narzutu kwotowego od wartości pojedynczej pozycji sprzedanego towaru lub od wartości całego paragonu, w zależności od tego, czy jest zastosowana wobec danej pozycji na paragonie czy też, wobec całego paragonu (po naciśnięciu klawisza). Aby wykorzystać tą funkcję:

1. W menu 03 KONFIGURACJA, 11 KATEGORIE KASJERÓW, 01 KATEGORIE, po wybraniu kategorii danego kasjera (1-8), zdefiniowaniu nazwy danej kategorii kasjera (lub pozostawieniu niezmienionej), wpisaniu maksymalnego narzutu kwotowego i po zdefiniowaniu pozostałych pozycji rabatów/narzutów (lub pozostawieniu niezmienionych), należy przejść do: 03 KONFIGURACJA, 11 KATEGORIE KASJERÓW, 02 LISTA

DOSTĘPU, wpisać numer dostępu wybranej kategorii kasjera (1-8), klawiszami lub



wybrać 11 NARZUTY i klawiszem aktywować je.

3. Należy zaprogramować – jeden z klawiszy funkcyjnych bezpośrednio lub

z użyciem klawisza jako funkcje rabatu i narzutu kwotowego. W podanych

przykładach funkcje narzutu kwotowego przypisano do klawiszy .

2.

Przykład 1:

- E) Naciśnięte klawisze: Nr PLU 1, klawisz PLU, wartość narzutu kwotowego, klawisz narzutu kwotowego,



Na paragonie fiskalnym pojawi się sprzedana pozycja towaru o numerze PLU 1, z ilością „1” i ceną zdefiniowaną dla tego PLU.



Na paragonie fiskalnym pojawi się napis: NARZUT i jego wartość.

F) Naciśnięte klawisze: Nr PLU **2**, klawisz PLU,



Na paragonie fiskalnym pojawi się sprzedana pozycja towaru o numerze PLU **2**, z ilością „1” i ceną zdefiniowaną dla tego PLU.

G) Naciśnięty klawisz RAZEM, podsuma wystawionego paragonu,

H) Naciśnięte klawisze: wartość narzutu kwotowego, klawisz narzutu kwotowego,



. narzut kwotowy na całą wartość podsumy.

Paragon w podanym przykładzie zamykamy (drukujemy) naciskając klawisz GOTÓWKA ENTER.

4.7 Storno pozycji

Funkcja ta ma zastosowanie wówczas, gdy po wprowadzeniu pozycji sprzedanego towaru (lub kolejnych sprzedanych towarów) okazuje się, że został popełniony błąd przy wprowadzaniu sprzedanych pozycji lub klient wycofuje się z zakupu jednego lub kilku towarów.

Funkcja jest domyślnie dostępna pod klawiszem STORNO↑ ANUL.. Funkcja ma zastosowanie do unieważnienia pojedynczej pozycji, ale operację tą można powtarzać wobec innych wystawionych na paragonie pozycji **przed zamknięciem paragonu**. Za pomocą tej funkcji można również przeglądać na wyświetlaczu kasy wprowadzone pozycje sprzedaży.

Przykład 1:

Naciśnięte klawisze: Nr PLU **1**, klawisz PLU, Nr PLU **2**, klawisz PLU, PLU **3**, klawisz PLU,

klawisz storna STORNO↑ ANUL., wybór strzałkami pozycji do stornowania, klawisz storna pozycji



Na paragonie fiskalnym pojawią się sprzedane pozycje towarów o numerach PLU **1**, PLU **2** i PLU **3**, każdy z ilością „1” i ceną zdefiniowaną dla danego PLU.

Po naciśnięciu klawisza STORNO↑ ANUL. na wyświetlaczu pojawia się sprzedane towary z podświetleniem ostatnio wprowadzonej linii.

Korzystają z kursorów STORNO↑ ANUL. ... PŁAT.1↓ PŁAT.2



Możemy wybrać stornowaną pozycję a zatwierdzenie stornowanej pozycji dokonuje się

klawiszem GOTÓWKA ENTER.

Na paragonie fiskalnym pojawi się stornowana pozycja towaru.

4.8 Anulacja paragonu

Funkcja ta ma zastosowanie wówczas, gdy po podsumowaniu paragonu okazuje się, że został popełniony błąd przy wprowadzaniu sprzedaży lub klient wycofuje się z transakcji.

Funkcja ta jest domyślnie dostępna pod kombinacją klawiszy ( ). Funkcja ma zastosowanie do unieważnienia całego paragonu. Operację tą można wykonać **przed zamknięciem paragonu**.

Przykład 1:

Naciśnięte klawisze: Nr PLU **1**, klawisz PLU, klawisz podsumy, klawisz SHIFT, klawisz anulacji paragonu



Na paragonie fiskalnym pojawi się sprzedana pozycja towaru o numerze PLU **1**, z ilością „1” i ceną zdefiniowaną dla danego PLU.



Na paragonie fiskalnym pojawi się podsumowanie paragonu.

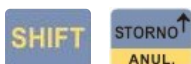

Na paragonie fiskalnym pojawi się anulacja paragonu i transakcja jest zamknięta.

Przykład 2:

Naciśnięte klawisze: Nr PLU **1**, klawisz PLU, Nr PLU **2**, klawisz PLU, klawisz podsumy, klawisz SHIFT, klawisz anulacji paragonu



Na paragonie fiskalnym pojawią się sprzedane pozycje towarów o numerach PLU **1** i PLU **2**, z ilością „1” i ceną zdefiniowaną dla danego PLU.

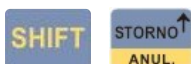

Na paragonie fiskalnym pojawi się anulacja paragonu i transakcja jest zamknięta.

UWAGA

Informacje o anulowanych paragonach i ich wartości zapisują się w pamięci fiskalnej.

4.9 Wpłata

Funkcja ta ma zastosowanie wówczas, gdy należy dodać gotówkę do szuflady kasowej lub przyjąć wpłatę klienta poza transakcją sprzedaży.

Aby uzyskać dostęp do tej funkcji **należy wcześniej zdefiniować ją** pod klawiszem skrótów od 

do  .

Przykład:

Naciśnięte klawisze: wartość kwoty wpłaty, klawisz F2 (zdefiniowany dla wpłaty)



Na wydruku niefiskalnym pojawi się:

WPLATA	100,00
--------	--------

 oznaczająca potwierdzenie wpłaty kwoty 100 złotych. Kwota ta będzie uwzględniona w raporcie kasjerów i raporcie kasowym.



4.10 Wypłata

Funkcja ta ma zastosowanie wówczas, gdy należy wypłacić gotówkę poza transakcją sprzedaży.

Aby uzyskać dostęp do tej funkcji **należy wcześniej zdefiniować ją** pod klawiszem skrótów od 

do  .

Przykład:

Naciśnięte klawisze: wartość kwoty wypłaty, klawisz F7 ( , zdefiniowany dla wypłaty)



Na wydruku niefiskalnym pojawi się:

WYPLATA	50,00
---------	-------

 oznaczająca potwierdzenie wypłaty kwoty 50 złotych. Kwota ta będzie uwzględniona w raporcie kasjerów i raporcie kasowym.

4.11 Reszta

Jeśli nie wpisano żadnej kwoty przy naciśnięciu klawisza , zapłata jest równa kwocie należnej.

Jeśli wpisana kwota zapłaty jest większa, niż kwota należna, kasa **ACLAS Kos** wylicza i drukuje kwotę reszty do wydania klientowi. Aby wprowadzić kwotę zapłaty należy wcześniej w 03 KONFIGURACJA, 13 DEFINICJA PARAMETRÓW SYSTEMU, 03 WPISAC NALEZNOŚĆ

ustawić ten parametr jako aktywny (klawiszem ). Takie ustawienie sposobu przyjmowania należności jest zalecane, jako chroniące przed popełnieniem błędu przez kasjera. W przypadku wpisania kwoty zapłaty mniejszej niż kwota należna, kasa wskaże kwotę brakującą do pełnej zapłaty. Tą brakującą kwotą można dopłacić stosując dowolny inny sposób zapłaty lub ponownie gotówkę.

Przykład 1:

Naciśnięte klawisze: numery PLU, klawisz PLU, klawisz GOTÓWKA

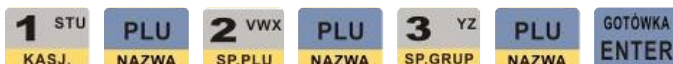

Na wydruku niefiskalnym pojawią się trzy sprzedane towary, a poniżej logo fiskalnego: sposób zapłaty (GOTÓWKA).

Przykład 2:





Naciśnięte klawisze: numery PLU, klawisz PLU, wartość kwoty zapłaty, klawisz GOTÓWKA



Na wydruku niefiskalnym pojawią się trzy sprzedane towary, a poniżej logo fiskalnego: sposób zapłaty (GOTÓWKA) i reszta do wydania klientowi.

4.12 Transakcja opłacona różnymi formami płatności

Kasa ACLAS Kos umożliwia dokonanie zapłaty ośmioma rodzajami płatności, które można łączyć przy zapłacie, wprowadzając kwotę i wybierając kolejno rodzaj płatności. Domyślnie pod klawiszami [PŁAT.1] zdefiniowano kartę płatniczą a pod klawiszem [PŁAT.2] (wymaga użycia klawisza [SHIFT])

zdefiniowano CZEK. Pod klawiszami   i    można zdefiniować dowolny rodzaj płatności (oprócz gotówki). Można też do tego celu użyć klawisze programowane [F1] do [F10].

Przykład:

Naciśnięte klawisze: nr PLU, klawisz PLU, wartość kwoty zapłaty, klawisz PŁAT.1, wartość kwoty zapłaty, klawisz SHIFT, wartość kwoty zapłaty, klawisz PŁAT.2, wartość kwoty zapłaty, klawisz GOTÓWKA



Na wydruku niefiskalnym pojawią się trzy sprzedane towary, a poniżej logo fiskalnego: sposoby częściowej zapłaty (KARTA PŁATNICZA, CZEK, GOTÓWKA) i reszta do wydania klientowi.

4.13 Płatność w walucie obcej

Przed wykonaniem płatności w walucie obcej, należy ustawić inną walutę, w której chcemy przyjąć należność (opisane w rozdziale 10. USTAWIENIA W TRYBIE KONFIGURACJA, podpunkt 03.15 WALUTY).

Przyjmowanie płatności w walucie obcej można obsługiwać w podobny sposób jak transakcję opłaconą różnymi formami płatności. Należy jedynie wykonać wcześniej podsumę (w walucie ewidencyjnej) i jeszcze raz nacisnąć klawisz ,

a wówczas wyświetli się należność w walucie obcej. Kolejne naciśnięcie klawisza  wyświetli należność w drugiej walucie obcej (jeżeli została zdefiniowana).



Przykład:

Naciśnięte klawisze: nr PLU, klawisz PLU, klawisz RAZEM, ponownie klawisz RAZEM, wartość kwoty zapłaty w walucie, klawisz PŁAT.1, klawisz RAZEM, ponownie klawisz RAZEM, wartość kwoty zapłaty, klawisz GOTÓWKA



Na wydruku niefiskalnym pojawi się sprzedany towar, a poniżej logo fiskalnego: sposoby częściowej zapłaty (KARTA PŁATNICZA oraz GOTÓWKA z wymienioną nazwą waluty) i reszta do wydania klientowi (w walucie ewidencyjnej).

4.14 Funkcja KALKULATOR

Funkcje KALKULATORA włącza się poprzez naciśnięcie klawiszy  i . Aby wyłączyć KALKULATOR należy również nacisnąć te klawisze.

5 OBSŁUGA TRYBU PARKINGOWO-USŁUGOWEGO

UWAGA

Aby umożliwić obsługę sprzedaży w trybie parkingowo-usługowym, należy:

- a) Wykonać konfigurację dla tego trybu opisaną w punkcie 03 KONFIGURACJA, 18 TRYB PARKINGOWO-USŁUGOWY.
- b) Przejść z trybu normalnej sprzedaży do trybu sprzedaży parkingowo-usługowego tzn. w

Menu głównym 05 TRYB PARK.-USŁ. zatwierdzić wybór klawiszem .

Sprzedaż w trybie parkingowo-usługowym wymaga wydrukowania kwitu przy rozpoczęciu usługi oraz wprowadzenia danych z tego kwitu do wystawienia paragonu fiskalnego – po zakończeniu usługi.

5.1 0501 Wystawienie kwitu

Wystawienie kwitu (zdefiniowanego wcześniej w 03 KONFIGURACJA, 18 TRYB PARKINGOWO-USŁUGOWY) jest możliwe za pomocą klawisza skrótu (zdefiniowanego wcześniej w 03 KONFIGURACJA, 17 KLAWISZE SKRÓTU) lub bezpośrednio w trybie 05 PARKING-USŁUGI.



Po wyświetleniu:  należy wprowadzić jego numer (jeżeli nie ustawiono na numerację automatyczną lub nie jest to kwit czasowy) na maksymalną wielkość 9999. Następnie



wyświetli się: , należy wpisać wybraną (i zdefiniowaną wcześniej) stawkę.

Wydrukuje się wówczas kwit, który należy wręczyć klientowi rozpoczynającemu usługę.

5.2 0502 Kopia kwitu

Możliwe jest wydrukowanie klientowi kopii wystawionego kwitu po podaniu jego numeru, ale przed wystawieniem paragonu do tego kwitu. Należy w trybie 05 PARKING-USŁUGI wybrać 02 KOPIA KWITU i wprowadzić jego numer.

UWAGA

Drukowanie kopii kwitów może grozić zgłoszeniem się niewłaściwej osoby np. po odbiór samochodu na parking.

5.3 0503 Naliczenie opłaty

W zależności od wybranego rodzaju kwitu (czasowy, z numerem, z identyfikatorami) w menu 05 PARKING-USŁUGI, 03 NALICZ OPŁATĘ pojawiają się różne opcje do wyboru.

Najprostszą formą naliczenia opłaty jest podanie jedynie numeru kwitu (gdy nie są definiowane identyfikatory 1 i 2).

Podobny stopień skomplikowania występuje przy kwicie czasowym.

Przy definiowaniu identyfikatorów zarówno proces wystawiania kwitu jak i naliczania opłaty – wydłużają się ze względu na konieczność wprowadzenia niezbędnych danych. Ale ta forma identyfikacji pomaga ustrzec się poważnych błędów, np. poprzez wypuszczenie danego pojazdu z parkingu prowadzonego przez osobę do tego nieuprawnioną.

Przy naliczaniu opłaty możliwe jest wprowadzanie numeru kwitu, czasu wydania kwitu, jednego lub dwóch identyfikatorów.

Naliczenie opłaty nie skutkuje wystawieniem paragonu.

5.4 Wystawienie paragonu do kwitu

Jeżeli nie została wcześniej zdefiniowana możliwość wystawienia paragonu odrębnego (bez wprowadzania jakichkolwiek danych z kwitu), to zawsze należy wprowadzić jakieś dane z kwitu.

Proces wystawiania paragonu rozpoczyna się od wybrania PLU, w którym zdefiniowaliśmy usługę obsługującą naliczanie opłat tzn. przy definicji danego PLU wpisaliśmy numer stawki 1 do 5. Można zdefiniować więcej takich usług o dowolnych nazwach PLU i stworzyć z nich listę PLU trybu parkingowo-usługowego.

Przykład 1.

Można zdefiniować maksymalnie 5 stawek i może im odpowiadać 5 nazw usług (PLU). W przypadku parkingu umożliwiającego parkowanie różnych rodzajów pojazdów.

UWAGA:

Nazwa usługi (PLU) nie może przekroczyć 18 znaków.

- Stawka 1 – dla samochodów osobowych, odpowiadające jej PLU to: „Opłata park.-osob.”.
- Stawka 2 – dla samochodów dostawczych (vanów) i minibusów, odpowiadające jej PLU to: „Opłata park.-van”.
- Stawka 3 – dla samochodów ciężarowych, odpowiadające jej PLU to: „Opłata park.-cięż.”.
- Stawka 4 – dla autobusów, odpowiadające jej PLU to: „Opłata park.-bus”.
- Stawka 5 – dla TIRów i samochodów ciężarowych z przyczepą, odpowiadające jej PLU to: „Opłata park.-tir”.

Powyższych 5 usług (PLU) może tworzyć grupę towarową o nazwie PARKING.

Po wybraniu właściwego PLU wyświetlą się opcje zależne od zdefiniowanych wcześniej ustawień.

DATA, a następnie CZAS

01 PARAGON ODRĘCZNY

02 NUMER KWITU

03 PARAGON Z NUMEREM KWITU

Dla kwitu czasowego podpowiadana jest aktualna DATA (którą można zmienić), a w pozycji CZAS należy wpisać czas rozpoczęcia usługi (drukowany na kwicie) w postaci 4 cyfr. Po jego wprowadzeniu kasa automatycznie naliczy opłatę. Po jej naliczeniu należy kontynuować wystawianie paragonu lub go zakończyć w sposób opisany przy sprzedaży towarów (4.2 Sprzedaż PLU).

Dla kwitu drukowanego z numerem, w zależności od sposobu identyfikacji wystarczy wpisać:

- 02 NUMER KWITU (dla kwitów identyfikowanych tylko numerem)
- należy wybrać 03 PARAGON Z NUMEREM KWITU, a następnie wprowadzić jeden lub oba znaczniki (dla kwitów identyfikowanych znacznikami, wybrane znaczniki wyświetlą się). Po jej naliczeniu należy kontynuować wystawianie paragonu lub go zakończyć w sposób opisany przy sprzedaży towarów (4.2 Sprzedaż PLU).

5.5 Wystawienie paragonu odręcznego

Gdy w menu 03 KONFIGURACJA, 18 TRYB PARK.-USŁ. aktywowano 03 DOPUSZCZONY PARAGON ODRĘCZNY to po wybraniu właściwego PLU pojawi się wśród opcji pozycja:

01 PARAGON ODRĘCZNY

CENA

Po jego wybraniu pojawi się: CENA. Należy wówczas wpisać odręcznie stosowną opłatę za usługę (kasa nie wyliczy należnej opłaty) i dalej kontynuować wystawianie paragonu lub go zakończyć w sposób opisany przy sprzedaży towarów.

6 RAPORTY

Raporty dostępne są w Menu głównym:

- 01 RAPORTY CZYTAJĄCE (bez zerowania liczników po odczycie, oznaczane także jako „X”)
- 02 FISKALNE I ZERUJĄCE (z zerowaniem liczników po odczycie, oznaczane także jako „Z”).





Niektóre raporty dostępne są również w module 03 KONFIGURACJA. Są to raporty zawierające głównie wydruk ustawień kasy.

Część raportów opisanych powyżej, dostępna jest również pod klawiszami szybkiego dostępu, po ich zdefiniowaniu.

6.1 01 RAPORTY CZYTAJĄCE

W trybie 01 RAPORTY CZYTAJĄCE można wybrać następujące raporty:

- 01 RAPORT DOBOWY X
- 02 RAPORT PLU/MAGAZYNOWY
- 03 RAPORT PLU WG. PTU
- 04 RAPORT STATYSTYCZNY TOWARÓW
- 05 RAPORT WG. GRUP
- 06 RAPORT KASOWY
- 07 RAPORT KASJERÓW
- 08 RAPORT SPRZEDAŻY
- 09 RAPORT OPAKOWAŃ
- 10 RAPORT KWITÓW
- 11 GODZINOWY OBECNY
- 12 GODZINOWY OSTATNI
- 13 RAPORT UŻYTKOWNIKA
- 14 RAPORT STANU MODUŁU
- 15 WYŚWIETLANIE SPRZEDAŻY
- 16 RAPORT OPISÓW STAŁYCH
- 17 OTWARTE ZMIANY

Do nawigacji można stosować klawisze  lub  lub  oraz  oraz  lub skrót adresowe.

Jeżeli błędnie wprowadzimy jakąś daną lub parametr należy nacisnąć klawisz , aby skasować go lub wyjść z definiowania. Raporty czytające nie zmieniają danych i nie kasują liczników. Dają możliwość jedynie wydruku danych z kasy.

6.1.1 0101 RAPORT DOBOWY X

Raport dobowy x - niezerujący może być drukowany w dowolnym momencie pracy każdego dnia. Po fiskalizacji kasy należy zawsze wykonywać przede wszystkim Raporty Fiskalne Dobowe, zgodnie

z przepisami obowiązującymi w tym zakresie.

Po wybraniu tego raportu i zatwierdzeniu klawiszem  lub po wpisaniu skrótu adresowego, raport wydrukuje się automatycznie za ostatnią dobę, z danymi zapisanymi od momentu wydruku ostatniego raportu dobowego do chwili wydruku danego raportu.

W ciągu doby można wykonać wiele takich raportów. Wydruk raportu nie zmienia danych zapisywanych dla raportów zerujących. Układ raportu jest taki sam jak Raportu Fiskalnego Dobowego.

6.1.2 0102 RAPORT PLU/MAGAZYNOWY

Po wybraniu tego raportu i zatwierdzeniu klawiszem  lub po wpisaniu skrótu adresowego, wyświetlą się dwie opcje:

```
01 WSZYSTKIE PLU
02 TYLKO SPRZEDANE
```

Wybór drugiej opcji skraca druk raportu (oszczędza zużyty papier), ale wydruk w opcji pierwszej również można wstrzymać klawiszem .

Układ raportu jest taki sam jak Raportu PLU/Magazynowego zerującego.

6.1.3 0103 RAPORT PLU WG. PTU

Po wybraniu tego raportu i zatwierdzeniu klawiszem  lub wpisaniu skrótu adresowego,

```
PODAJ STAWKĘ (A~D)
```

wyświetli się:

Wpisując wybraną stawkę PTU otrzymujemy wydruk wszystkich towarów należących to tej stawki PTU.

W przypadku wydruku zbyt długiej listy PLU wydruk można przerwać klawiszem .

6.1.4 0104 RAPORT STATYSTYCZNY TOWARÓW

Po wybraniu tego raportu i zatwierdzeniu klawiszem  lub wpisaniu skrótu adresowego, wydrukuje się raport opisujący sprzedaż towarów w opisanych przedziałach czasowych.

Raport umożliwia prostą analizę braku rotacji towarów.

6.1.5 0105 RAPORT WG. GRUP TOWAROWYCH

Po wybraniu tego raportu i zatwierdzeniu klawiszem  lub wpisaniu skrótu adresowego, wydrukuje się raport opisujący sprzedaż towarów wg grup towarowych, do których zostały przypisane.

Raport umożliwia prostą analizę sprzedaży grup towarowych.

Układ raportu jest taki sam jak Raportu wg grup zerującego.

6.1.6 0106 RAPORT KASOWY

Po wybraniu tego raportu i zatwierdzeniu klawiszem  lub wpisaniu skrótu adresowego, wydrukuje się raport opisujący stan gotówki w kasie (w szufladzie kasy).

Raport umożliwia prostą analizę wpłat, wypłat, stanu gotówki otrzymanej w różnych walutach.

6.1.7 0107 RAPORT KASJERÓW

Raport umożliwia dokładną analizę operacji kasjera, uwzględniającą stany początkowe walut w szufladzie, wpłaty i wypłaty, wpływy ze sprzedaży, a także inne operacje kasowe.

Po wybraniu tego raportu i zatwierdzeniu klawiszem  lub wpisaniu skrótu adresowego,

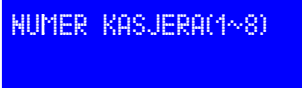
wyświetli się: . Po wprowadzeniu numeru analizowanego kasjera wyświetli się lista z wyliczonymi przez kasę stanami walut i innych form płatności:

- 01 GOTÓWKA ...
- 02 KARTA PŁATNICZA ...
- 03 CZEK ...
- 04 BON ...
- 05 PRZELEW ...
- 06 KREDYT ...
- 07 TALON ...
- 08 INNA PŁATNOŚĆ ...
- 09 WALUTA 1 (jeżeli zdefiniowana) ...
- 10 WALUTA 2 (jeżeli zdefiniowana) ...
- 11 RAPORT KASJERA

Można zliczyć stan faktyczny walut i innych form płatności zgromadzonych w szufladzie kasy i wprowadzić go lub zatwierdzić stany wyliczone przez kasę. Aby zatwierdzić rozliczenie z operacji wybranego kasjera należy następnie przejść do pozycji 11 RAPORT KASJERA i zatwierdzić wydruk.

Układ raportu jest taki sam jak Raportu Kasjerów zerującego.

6.1.8 0108 RAPORT SPRZEDAŻY

Po wybraniu tego raportu i zatwierdzeniu klawiszem  lub wpisaniu skrótu adresowego, wydrukuje się raport opisujący sprzedaż w grupach towarowych oraz stan kasy (szuflady kasy).

Raport umożliwia prostą analizę sprzedaży, wpłat, wypłat, stanu gotówki otrzymanej w różnych walutach oraz stanu innych form płatności.

6.1.9 0109 RAPORT OPAKOWAŃ

Po wybraniu tego raportu i zatwierdzeniu klawiszem  lub wpisaniu skrótu adresowego, wydrukuje się raport pokazujący wszystkie sprzedane (pobrana kaucja) i przyjęte (zwrócona kaucja)

opakowania zwrotne.

Raport umożliwia rozliczanie opakowań zwrotnych bez zerowania stanów liczników.

6.1.10 0110 RAPORT KWITÓW

Po wybraniu tego raportu i zatwierdzeniu klawiszem  lub wpisaniu skrótu adresowego, wydrukuje się raport pokazujący wszystkie numerowane kwity, które dotychczas nie zostały opłacone.

Raport umożliwia dokładną analizę nieopłaconych jeszcze usług (np. parkowania).

6.1.11 0111 GODZINOWY OBECNY

Po wybraniu tego raportu i zatwierdzeniu klawiszem  lub wpisaniu skrótu adresowego, wydrukuje się raport pokazujący wartość sprzedaży i ilość paragonów wystawionych w okresach godzinowych, z ostatnim przypadającym na godzinę, w której drukujemy ten raport.

Raport umożliwia prostą analizę natężenia sprzedaży w cyklach godzinowych i porównanie z raportem za ostatni dzień.

6.1.12 0112 GODZINOWY OSTATNI

Po wybraniu tego raportu i zatwierdzeniu klawiszem  lub wpisaniu skrótu adresowego, wydrukuje się raport pokazujący wartość sprzedaży i ilość paragonów wystawionych w okresach godzinowych, z ostatnim przypadającym na godzinę dnia poprzedniego, w której drukujemy ten raport.

Raport umożliwia porównanie natężenia sprzedaży z raportem za dzień obecny.

6.1.13 0113 RAPORT UŻYTKOWNIKA

Po wybraniu tego raportu i zatwierdzeniu klawiszem  lub wpisaniu skrótu adresowego, wydrukuje się zestaw raportów zdefiniowanych w menu 03 KONFIGURACJA, 18 RAPORT UŻYTKOWNIKA.

6.1.14 0114 RAPORT STANU MODUŁU FISKALNEGO

Po wybraniu tego raportu i zatwierdzeniu klawiszem  lub wpisaniu skrótu adresowego, wydrukuje się raport pokazujący aktualne parametry modułu fiskalnego (pamięci fiskalnej).

WOLNYCH REKOR.

Dla użytkownika istotnym parametrem na tym raporcie jest pozycja: , która pokazuje ile jeszcze jest wolnych rekordów w pamięci fiskalnej do zapisywania Raportów Fiskalnych Dobowych, co bezpośrednio wpływa na czas eksploatacji kasy bez wymiany pamięci fiskalnej. Kasa **ACLAS Kos umożliwia zapisanie 2100 rekordów w pamięci fiskalnej**. Należy przyjąć, że każdy wykonany Raport Fiskalny Dobowy zużywa jeden rekord w pamięci fiskalnej.

6.1.15 0115 WYŚWIETLANIE SPRZEDAŻY

Funkcja ta umożliwia wyświetlanie na wyświetlaczu operatora wybranego towaru, z podaniem sumarycznej wartości sprzedaży i ilości. Umożliwia to szybkie skontrolowanie obrotu wybranymi towarami bez konieczności drukowania (oszczędność papieru).

Po wybraniu tego raportu i zatwierdzeniu klawiszem  lub wpisaniu skrótu adresowego, wyświetli się:

```
01 KOD KRESKOWY
02 NUMER PLU
```

Wybierając jedną z metod wprowadzenia towaru:

- czytanie kodu kreskowego czytnikiem lub wprowadzenie z klawiatury
- wprowadzenie z klawiatury numeru PLU

spowoduje wyświetlenie podsumowania sprzedaży wybranego towaru. Wprowadzając kolejne kody towarów lub numery PLU uzyskujemy informacje o kolejnych towarach.

Przykład:

Wybrano PLU nr 4 o nazwie TOWAR4, sprzedana ilość to 6,520 (TOWAR4 jest towarem ważonym i wówczas po przecinku wyświetlane są 3 pozycje, jednostka miary zgodna z ustawieniami przy definiowaniu tego towaru), wartość sprzedaży to 19,56 (w walucie ewidencyjnej).

```
TOWAR4
6,520      19,56
```

6.1.16 0116 RAPORT OPISÓW STAŁYCH

Funkcja ta umożliwia wydruk wszystkich opisów stałych, drukowanych lub wyświetlanych przez kasę. Pełny wydruk zajmuje kilka metrów rolki papierowej więc można go przerwać w dowolnie wybranym

momencie po uzyskaniu poszukiwanego opisu. Wydruk przerywa naciśnięcie klawisza .

6.2 02 RAPORTY FISKALNE I ZERUJĄCE

Wykonanie raportów w tym trybie ma znaczenie dla zawartości pamięci kasy. Powoduje zerowanie liczników i rozpoczęcie naliczania od początku. Jedynie raporty okresowe fiskalne nie zmieniają zawartości pamięci kasy a jedynie odczytują dane.

W trybie 02 FISKALNE I ZERUJACE można wybrać i następujące pozycje:

- 01 RAPORT FISKALNY DOBOWY
- 02 RAPORT PLU/MAGAZYNOWY
- 03 RAPORT OKRESOWY
- 04 RAPORT MIESIĘCZNY
- 05 RAPORT WG. GRUP
- 06 RAPORT KASJERÓW
- 07 RAPORT OPAKOWAŃ
- 08 RAPORT ROZLICZENIOWY

6.2.1 0201 RAPORT FISKALNY DOBOWY

Raport Fiskalny Dobowy należy drukować na zakończenie sprzedaży każdego dnia i nie później niż przed rozpoczęciem sprzedaży w dniu

następnym. Po wybraniu tego raportu i zatwierdzeniu klawiszem **GOTÓWKA ENTER** lub po wpisaniu skrótu adresowego, raport wydrukuje się automatycznie za ostatnią dobę, z danymi zapisanymi od momentu wydruku ostatniego raportu do chwili wydruku danego raportu.

W ciągu doby można wykonać wiele takich raportów. Należy jednak pamiętać, że wydruk każdego Raportu Fiskalnego Dobowego zajmuje kolejny rekord w pamięci fiskalnej **przez co skraca jej okres użytkowania**.

Przykładowy Raport Fiskalny Dobowy z kasy ACLAS Kos przedstawiono obok:

```

    ACLAS
    ac'las
    ACLAS

    NIP 000-000-00-01
    2013/05/29 000003

    RAPORT FISKALNY
    DOBOWY

    -----
    PTU A      23,00%
    PTU B      08,00%
    PTU C      00,00%
    PTU D      05,00%
    G          SP.ZW.PTU

    -----
    2013/05/29 RAP.0002
    SP.OP.A    0,00
    SP.OP.B    0,00
    SP.OP.C    0,00
    SP.OP.D    0,00
    SP.ZW.PTU G 0,00
    KW.PTU A   0,00
    KW.PTU B   0,00
    KW.PTU D   0,00
    SUMA PTU   0,00
    SUMA NAL.  0,00

    -----
    WALUTA EWIDENC. PLN
    WYK.ZW.H.BAZ.TW 0000

    -----
    ILOŚĆ PAR. ANUL. 0
    KWOTA PAR. ANUL.
    0,00

    -----
    ILOŚĆ PARAGONÓW 0
    ILOŚĆ POZYCJI 22

    #1 4          17:01
    ABC12345678
    
```

6.2.2 0202 RAPORT PLU/MAGAZYNOWY

Po wybraniu tego raportu i zatwierdzeniu klawiszem  lub po wpisaniu skrótu adresowego, wyświetlą się dwie opcje:

```
01 TYLKO SPRZEDANE
02 WSZYSTKIE PLU
```

Wybór pierwszej opcji skraca druk raportu (oszczędza zużyty papier), ale wydruk w opcji drugiej również można wstrzymać klawiszem .

6.2.3 0203 RAPORT OKRESOWY

Po wybraniu tego raportu i zatwierdzeniu klawiszem  lub po wpisaniu skrótu adresowego, wyświetlą się dwie opcje:

```
01 SZCZEGÓŁOWY
02 SKRÓCONY
```

Wybór pierwszej opcji spowoduje wydrukowanie wszystkich Raportów Fiskalnych Dobowych objętych zakresem tego raportu.

Wybór drugiej opcji skraca druk raportu do formatu mniej więcej jednego Raportu Fiskalnego Dobowego.

1. Po wybraniu raportu szczegółowego wyświetlą się dwie opcje:

```
01 WEDŁUG DAT
02 WEDŁUG NUMERÓW
```

2. Po wyborze według dat należy wpisać zakres dat, które ma objąć raport.
3. Po wyborze według numerów należy wpisać zakres numerów Raportów Fiskalnych Dobowych, które ma objąć raport. Wpisanie jednego numeru (maksymalnie czteropozycyjnego) spowoduje wydrukowanie raportu o numeru wybranego Raportu Fiskalnego Dobowego do ostatniego Raportu Fiskalnego Dobowego zarejestrowanego w pamięci fiskalnej.

Przykład 1:

Wybrano raport szczegółowy według numerów, od numeru 1 Raportu Fiskalnego Dobowego. Ponieważ w pamięci fiskalnej zostały zarejestrowane tylko cztery Raporty Fiskalne Dobowe wydruk raportu szczegółowego obejmie tylko te Raporty Fiskalne Dobowe.

Przykład 2:

Wybrano raport skrócony według numerów, od numeru 1 Raportu Fiskalnego Dobowego. Ponieważ w pamięci fiskalnej zostały zarejestrowane tylko cztery Raporty Fiskalne Dobowe wydruk raportu skróconego obejmie tylko dane z tych czterech Raportów Fiskalnych Dobowych.

6.2.4 0204 RAPORT MIESIĘCZNY

UWAGA:

RAPORT MIESIĘCZNY może być wykonany tylko za zamknięty miesiąc (wykonanie jest możliwe po zakończeniu miesiąca, którego ma dotyczyć). Aby raport mógł zostać wykonany muszą istnieć zapisane Raporty Fiskalne Dobowe w podanym miesiącu.

Po wybraniu tego raportu i zatwierdzeniu klawiszem  lub po wpisaniu skrótu adresowego, wyświetlą się dwie opcje:



01 SZCZEGÓŁOWY
02 SKRÓCONY

Wybór pierwszej opcji spowoduje wydrukowanie wszystkich Raportów Fiskalnych Dobowych objętych zakresem tego raportu.

Wybór drugiej opcji skraca druk raportu do formatu mniej więcej jednego Raportu Fiskalnego Dobowego.

1. Po wybraniu zarówno raportu szczegółowego jak i skróconego wyświetli się:



ROK/MIES. RRRRMM

i należy wówczas wprowadzić interesujący nas rok i miesiąc.

6.2.5 0205 RAPORT WG. GRUP TOWAROWYCH

Po wybraniu tego raportu i zatwierdzeniu klawiszem  lub wpisaniu skrótu adresowego, wydrukuje się raport opisujący sprzedaż towarów wg grup towarowych, do których zostały przypisane. Raport umożliwia prostą analizę sprzedaży grup towarowych.

6.2.6 0206 RAPORT KASJERÓW

Raport umożliwia dokładną analizę operacji kasjera, uwzględniającą stany początkowe walut w szufladzie, wpłaty i wypłaty, wpływy ze sprzedaży, a także inne operacje kasowe.

Po wybraniu tego raportu i zatwierdzeniu klawiszem  lub wpisaniu skrótu adresowego,

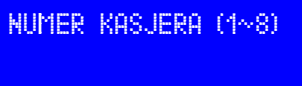

NUMER KASJERA (1~8)

wyświetli się: . Po wprowadzeniu numeru analizowanego kasjera wyświetli się lista z wyliczonymi przez kasę stanami walut i innych form płatności:

- 01 GOTÓWKA ...
- 02 KARTA PŁATNICZA ...
- 03 CZEK ...
- 04 BON ...
- 05 PRZELEW ...
- 06 KREDYT ...
- 07 TALON ...

08 INNA PŁATNOŚĆ ...

09 WALUTA 1 (jeżeli zdefiniowana) ...

10 WALUTA 2 (jeżeli zdefiniowana) ...

11 RAPORT KASJERA

Można zliczyć stan faktyczny walut i innych form płatności zgromadzonych w szufladzie kasy i wprowadzić go lub zatwierdzić stany wyliczone przez kasę. Aby zatwierdzić rozliczenie z operacji wybranego kasjera należy następnie przejść do pozycji 11 RAPORT KASJERA i zatwierdzić wydruk.

6.2.7 0207 RAPORT OPAKOWAŃ

Po wybraniu tego raportu i zatwierdzeniu klawiszem  lub wpisaniu skrótu adresowego, wydrukuje się raport pokazujący wszystkie sprzedane (pobrana kaucja) i przyjęte (zwrócona kaucja) opakowania zwrotne.

Raport umożliwia rozliczanie opakowań zwrotnych z zerowaniem stanów liczników. Układ raportu jest taki sam jak odpowiedniego raportu w trybie nefiskalnym.

7 INFORMACJE O BŁĘDACH

Kod błędu	Opis
B001	FUNKCJA NIEDOSTĘPNA
B002	ZALOGUJ PONOWNIE KASJERA (1-8)
B003	BŁĄD WPROWADZANIA CYFR
B004	NIEPRAWIDŁOWY NUMER KASJERA
B005	NIEPRAWIDŁOWA ILOŚĆ
B006	KOREKTA NIEDOZWOLONA
B007	RABAT NIEDOZWOLONY
B008	NIEDOZWOLONY NARZUT %
B009	NIEDOZWOLONY RABAT %
B010	ANULACJA NIEDOZWOLONA
B011	NIEDOZWOLONE UŻYCIE KLAW. KWOTA
B012	NIEDOZWOLONE UŻYCIE KLAW. PŁAT.
B013	KASJER NIE MA DOSTĘPU
B014	NIEDOZWOLONE UŻYCIE KLAW. GOTÓWKA
B015	NIEDOZWOLONE UŻYCIE KLAW. KARTA
B016	NIEDOZWOLONE UŻYCIE KLAW. CZEK
B017	WYKONAJ RAP. ZERUJĄCY TOWARÓW

B018	NIEPRAWIDŁOWE HASŁO
B019	BŁĄD USTAWIANIA CZASU
B020	BŁĄD WPROW. KODU KRESKOWEGO
B021	BŁĄD WPROW. DATY
B022	BŁĄD ZAPISU PAMIĘCI FLASH
B023	NACIŚNIJ WPIERW KLAW. RAZEM
B024	PARAGON MAX. 100 POZYCJI!
B025	NIEWCISNIĘTO ZWORY SERWISOWEJ
B026	KOD KRESKOWY NIE WCZYTANY
B027	BŁĄD DANYCH W PAMIĘCI FISKAL.
B028	KASA NIE JEST W TRYBIE SPRZEDAŻY
B029	BŁĄD HASŁA
B030	NIE WYKONANO RAPORTU DOBOWEGO
B031	BŁĄD ODCZYTU PAM.FISK. PRZEZ PC
B032	BŁĄD WPROWADZANIA DANYCH
B033	PODAJ KOD AKTYWACJI
B034	KASA JEST ZAJĘTA
B035	USTAW NAZWĘ I KURS WALUTY1
B036	KASA JEST W TRYBIE SPRZEDAŻY
B037	ZA DUŻA ILOŚĆ GOTÓWKI W SZUFL.

B039	ZA MAŁA ILOŚĆ GOTÓWKI W SZUFL.
B040	PRZEKROCZONA WIELKOŚĆ WPŁATY
B041	PRZEKROCZONA WIELKOŚĆ WYPŁATY
B042	NIE ZNALEZIONO PLU
B043	NIEPRAWIDŁOWA CENA SPRZEDAŻY
B044	BŁĘDNA KWOTA
B046	KOD UNIKATOWY MA MIEĆ 3 LITERY
B047	USTAWIONO KOD I NUMER UNIKATOWY
B048	NIEPRAWIDŁOWY NUMER UNIKATOWY
B049	NIEPRAWIDŁOWY FORMAT NIP
B050	NIP JEST JUŻ USTAWIONY
B051	NIEPRAWIDŁOWA STAWKA PODATKU
B052	NIEUDANY WPIS DO PAMIĘCI FISKAL.
B053	NIEPRAWIDŁOWA STAWKA PODATKU
B054	GRUPY TOWAROWE ZAPEŁNIONE
B055	STAWKI PTU ZAPEŁNIONE
B056	BŁĄD PAMIĘCI FISKALNEJ
B057	OBSZAR TEST. PAM. FIS. ZAPEŁN.
B058	NIEUDANY WPIS R.DOB. DO PAM.FIS.
B059	KASA W TRYBIE NIEFISKALNYM

B060	NIEUSUWALNY AKTUALNY KASJER
B061	TRYB „TYLKO DO ODCZYTU”
B062	BRAK PAPIERU W DRUKARCE
B065	BŁĄD SPRZĘTOWY
B066	TRYB FISKALNY
B067	USTAW WPIERW STAWKI OPŁAT
B068	BRAK INICJACJI
B069	BŁĄD PLU - OPAKOWANIA
B070	BŁĄD KODU OPAKOWANIA
B071	BŁĄD CENY OPAKOWANIA
B072	BŁĄD FUNKCJI W TRYBIE OPAKOWAŃ
B073	NIEUSTAWIONY KOD I NR UNIKATOWY
B074	NIEUSTAWIONY NIP
B075	NIEUSTAWIONE STAWKI PTU
B076	ZMIENIONA PAMIĘĆ FISKALNA
B077	ZMIANA WALUTY PONAD 10 RAZY
B078	BŁĄD USTAWIENIA EURO
B079	BŁĄD OPISU NAGŁÓWKA
B080	BŁĄD PROGRAMU
B081	INNA PAMIĘĆ WEZWIJ SERWIS

B082	TAKA WALUTA ISTNIEJE
B083	NISKIE NAPIĘCIE BATERII RAM
B084	BŁĄD SUMY KONTROLNEJ ROM
B085	KOD WYKORZYSTANY PODAJ BEZTERMINOWY

Informacje o błędach systemowych

Kod błędu	Opis
01	BRAK DRUKARKI
02	BRAK PAM. FISKAL
03	BRAK WYŚWIETLACZA KLIENTA
04	BRAK KLAWIATURY
05	ZMIANA STER.

8 ZAŁĄCZNIK

Tabela typów kodów kreskowych

Kasa ACLAS Kos wspiera 13 cyfrowy kod EAN-13. Jeżeli pierwszą cyfrą jest „2”, taki kod kreskowy uważany jest za kod wewnętrzny. Kasa może obsłużyć 37 typów kodów kreskowych, które rozpoczynają się prefiksem „2X” (20~29). Kolejnym elementem w kodzie kreskowym jest „K” oznaczające kod, następnie „M” oznaczające Masę lub ilość oraz „C” oznaczające cenę. Kod kreskowy zakończony jest zawsze sumą kontrolną „S”. Typ kodu kreskowego można ustawić w trybie 03 KONFIGURACJA, 02 TOWARY, 05 KODY KRESKOWE. Najpierw należy wprowadzić prefix (20~29), a następnie typ kodu kreskowego (0~36).

Typ kodu kreskowego	Prefiks	Kod	Masa lub ilość	Suma kontrolna
0	2X	K	MMMMMMMMM	S
1	2X	K	MMMMMMMM.M	S
2	2X	K	MMMMMMMM.MM	S
3	2X	K	MMMMMM.MMM	S
4	2X	KK	MMMMMMMM	S
5	2X	KK	MMMMMMMM.M	S
6	2X	KK	MMMMMM.MM	S
7	2X	KK	MMMMM.MMM	S
8	2X	KKK	MMMMMMMM	S
9	2X	KKK	MMMMMM.M	S
10	2X	KKK	MMMMM.MM	S
11	2X	KKK	MMMM.MMM	S
12	2X	KKKK	MMMMMM	S
13	2X	KKKK	MMMMM.M	S
14	2X	KKKK	MMMM.MM	S
15	2X	KKKK	MMM.MMM	S
16	2X	KKKKK	MMMMM	S
17	2X	KKKKK	MMMM.M	S
18	2X	KKKKK	MMM.MM	S
19	2X	KKKKK	MM.MMM	S
20	2X	KKKKKK	MMMM	S
21	2X	KKKKKK	WWW.W	S
22	2X	KKKKKK	WW.WW	S
23	2X	KKKKKK	W.WWW	S
24	2X	KKKKKKK	WWW	S
25	2X	KKKKKKK	WW.W	S
26	2X	KKKKKKK	W.WW	S
27	2X	KKKKKKK	W.WWW	S
28	2X	KKKKKKKK	WW	S
29	2X	KKKKKKKK	W.W	S
30	2X	KKKKKKKK	W.WW	S
31	2X	KKKKKKKK	W.WWW	S
32	2X	KKKKKKKKK	W	S
33	2X	KKKKKKKKK	W.W	S
34	2X	KKKKKKKKK	W.WW	S
35	2X	KKKKKKKKK	W.WWW	S
36	2X	KKKKKKKKKK		S